



คู่มือการประกันคุณภาพการศึกษา CUPT QA

ฉบับปีการศึกษา 2558-2560

ที่ประชุมอธิการบดีแห่งประเทศไทย (ทปอ.)

Council of University Presidents of Thailand (CUPT)

# สารบัญ

	หน้า
บทสรุปผู้บริหาร	ก
กิตติกรรมประกาศ	ค
บทที่ 1 การประกันคุณภาพการศึกษาระดับอุดมศึกษา CUPT QA	1
1.1 เหตุผลและความจำเป็นของการจัดทำ CUPT QA	1
1.2 โครงสร้างระบบการประกันคุณภาพการศึกษาระดับอุดมศึกษา CUPT QA	2
1.3 แนวคิดของ CUPT QA ฉบับปีการศึกษา 2557	2
1.4 สรุปรบบประกันคุณภาพ CUPT QA	7
1.5 กระบวนการตรวจประเมินคุณภาพภายในตามระบบ CUPT QA	9
1.5.1 การตรวจประเมินระดับหลักสูตร	9
1.5.2 การตรวจประเมินระดับคณะหรือหน่วยงานเทียบเท่า	13
1.5.3 การตรวจประเมินระดับสถาบัน	14
บทที่ 2 การประกันคุณภาพระดับหลักสูตร CUPT QA	17
2.1 แนวทางการประกันคุณภาพสำหรับระดับหลักสูตร	18
2.2 องค์ประกอบและเกณฑ์การประกันคุณภาพระดับหลักสูตร CUPT QA	18
องค์ประกอบ 1 การกำกับมาตรฐาน	19
องค์ประกอบ 2 การพัฒนาคุณภาพหลักสูตรตาม AUN-QA ระดับหลักสูตร	27
แนวคิดการประกันคุณภาพระดับหลักสูตรตามแนวทางของ AUN-QA	27
ระดับการประเมินตามเกณฑ์ AUN-QA	29
บทที่ 3 การประกันคุณภาพระดับคณะและสถาบัน	32
3.1 แนวทางการประกันคุณภาพสำหรับระดับคณะและสถาบัน	32
3.2 องค์ประกอบและเกณฑ์การประกันคุณภาพสำหรับระดับคณะและสถาบัน	34
องค์ประกอบที่ 1 โครงร่างองค์กร	36
องค์ประกอบที่ 2 ตัวบ่งชี้หลักระดับคณะและสถาบัน	41
ตัวบ่งชี้เลือกระดับคณะและสถาบัน	78
3.3 คำอธิบายการดำเนินการในระดับงานต่างๆ เพื่อตอบเกณฑ์ระดับคณะ/สถาบัน	83
ตารางแสดงการดำเนินการและความเชื่อมโยงระหว่างเกณฑ์ในระดับหลักสูตรและในระดับคณะ/สถาบัน	84
รายการอักษรย่อ	86
เอกสารอ้างอิง	87

## บทสรุปผู้บริหาร

คู่มือฉบับนี้ถูกจัดทำขึ้นเพื่อเป็นทางเลือกในการประกันคุณภาพการศึกษาระดับอุดมศึกษาสำหรับสถาบันอุดมศึกษาในกลุ่มที่ประชุมอธิการบดีแห่งประเทศไทย (ทปอ.) และ ที่ประชุมอธิการบดีมหาวิทยาลัยในกำกับของรัฐ (ทอสมก) ภายใต้ชื่อ Council of the University Presidents of Thailand Quality Assurance (CUPT QA) และเป็นฉบับปรับปรุงจากฉบับนำร่องในปีการศึกษา 2557 ซึ่งประกอบด้วยเกณฑ์และระบบการประเมินคุณภาพที่ประยุกต์แนวคิดของการประเมินเพื่อให้เกิดการพัฒนาคุณภาพอย่างต่อเนื่องสู่ความเป็นเลิศและสามารถแข่งขันได้ในระดับสากลทั้งในระดับหลักสูตร ระดับคณะหรือเทียบเท่า และระดับสถาบัน

ในระดับหลักสูตรของระบบ CUPT QA ใช้เกณฑ์ ASEAN University Network – Quality Assurance (AUN-QA) ที่มีสาระหลักเกี่ยวกับการจัดการศึกษาแบบ Outcome Based Education (OBE) มุ่งสัมฤทธิ์ Expected Learning Outcome (ELO) และการประเมิน 7 ระดับที่มี world class เป็นระดับสูงสุด ซึ่งสอดคล้องกับการเปลี่ยนแปลงอย่างรวดเร็วของเทคโนโลยีที่มีผลต่อภาวะเศรษฐกิจสังคม (socioeconomics) หลักสูตรจึงต้องคำนึงถึงและทำให้มั่นใจว่าบัณฑิตจากหลักสูตรหนึ่งๆมี competence เหมาะสมกับภาวะการณ์ที่เปลี่ยนแปลงนั้น อีกทั้งการที่ AUN-QA มีลักษณะเป็นเกณฑ์ (criteria) ที่กำหนดเพียงแนวทาง (guideline) เพื่อการดำเนินงานอย่างเป็นระบบมุ่งสู่การผลิตบัณฑิตตาม ELO ของหลักสูตรหนึ่งๆ ดังนั้นแม้ภาวะการณ์จะเปลี่ยนไปสังกับ (concept) ของเกณฑ์ยังคงอยู่ การปรับเกณฑ์จะเป็นเพียงการลดหรือจัดกลุ่ม subcriteria ใหม่เพื่อให้กระชับ ชัดเจน และเข้าใจง่ายขึ้น การเปลี่ยนแปลงที่ยังคงไว้ซึ่งสังกับเดิมเมื่อรวมกับการตั้งเป้าหมายระดับ world class เป็นมิตรต่อการปรับปรุงอย่างต่อเนื่อง ซึ่งในที่สุดจะนำไปสู่ความสามารถในการแข่งขันในระดับสากล

โดย AUN-QA ในระบบ CUPT QA นั้น จะต่างกับ AUN-QA สากลเพียงเรื่องของการเขียน SAR ด้วยภาษาไทย (ซึ่งหลักสูตรที่มีความพร้อมเขียนเป็นภาษาอังกฤษก็สามารถดำเนินการได้) คู่มือ CUPT QA ฉบับปีการศึกษา 2558 นี้จะอ้างอิงระบบการประเมินระดับหลักสูตรตามแนวทางของ AUN-QA โดยอ้างอิงการใช้เกณฑ์ตาม AUN-QA “Guide to AUN-QA Assessment at Programme Level Version 3.0” ซึ่งเป็นเล่มใหม่ โดยไม่ได้นำเนื้อหาเกณฑ์ในรายละเอียดใส่ไว้ในเล่มด้วยเนื่องจากสามารถ download ผ่านช่องทาง internet ได้ง่าย

ถึงแม้การประกันคุณภาพการศึกษาภายในระดับหลักสูตรของ CUPT QA จะใช้แนวทางของ AUN-QA ทุกหลักสูตรยังคงต้องดำเนินการตามองค์ประกอบ 1 การกำกับมาตรฐาน ภายใต้ประกาศข้อบังคับต่างๆ เช่น ประกาศกระทรวงศึกษาธิการเรื่องเกณฑ์มาตรฐานหลักสูตร เป็นต้น ตลอดจนนำเสนอต่อสาธารณชนในระยะเวลาที่เหมาะสม นอกจากนี้การประกันคุณภาพการศึกษาภายในระดับหลักสูตร CUPT QA ยังครอบคลุมถึงการใช้เกณฑ์อื่นที่เป็นที่ยอมรับในระดับสากลตามความเหมาะสมกับสาขาวิชาหนึ่ง ๆ นอกเหนือไปจาก AUN-QA อีกด้วย ซึ่งเนื้อหาของเกณฑ์เหล่านั้นและระบบการประเมินไม่ได้ถูกรวมในคู่มือฉบับนี้แต่สามารถศึกษาและ download ผ่านช่องทาง internet ได้เช่นกัน

ในระดับคณะและสถาบันนั้น ด้วยตระหนักว่าสถาบันการศึกษามีการดำเนินกิจการได้โดยอิสระ สามารถพัฒนาระบบบริหาร และการจัดการที่เป็นของตนเอง มีความคล่องตัว มีเสรีภาพทางวิชาการ การประเมินผลการจัดการศึกษาเพื่อให้มั่นใจในคุณภาพของสถานศึกษา จึงควรมีการคำนึงถึงความมุ่งหมาย และหลักการการจัดการศึกษาในแต่ละระดับ การดำเนินการตามเกณฑ์ที่มีลักษณะเป็นแนวทางของ Education Criteria for Performance Excellence (EdPEX) จึงเหมาะสมกับความหลากหลายของบริบทของแต่ละสถาบันอุดมศึกษา อย่างไรก็ตามในขณะที่หน่วยงานที่เกี่ยวข้องอยู่ในระหว่างสังสมความพร้อมเพื่อประกันคุณภาพและรับการประเมินตามกรอบ EdPEX นั้น CUPT Indicators จึงได้รับการพัฒนาขึ้น โดย CUPT indicators ในคู่มือสำหรับปีการศึกษา 2557 ได้รับการพัฒนาจากตัวบ่งชี้ของ สกอ. และ สำนักงานรับรองมาตรฐานและประเมินคุณภาพการศึกษา (องค์การมหาชน) หรือ สมศ. เพื่อการประกันคุณภาพที่ครอบคลุมด้าน คุณภาพศิษย์ คุณภาพครู/อาจารย์ การบริหารและธรรมาภิบาลของสถานศึกษา ความสัมพันธ์กับชุมชน/สังคม การทำนุบำรุงศิลปะและวัฒนธรรม อัตลักษณ์และเอกลักษณ์ และมาตรการส่งเสริม โดยมุ่งสู่เป้าประสงค์ที่กำหนดไว้ในโครงสร้างองค์กร (organizational profile, OP) ด้วยวัตถุประสงค์เพื่อการพัฒนาให้เกิดคุณภาพและเพื่อสามารถเลือกใช้ได้ตามพัฒนาการของแต่ละสถาบัน CUPT QA จึงมีให้เลือก 2 แบบคือ CUPT QA1 เป็นการเลือกใช้ CUPT indicators และ CUPT QA2 เป็นการเลือกใช้ EdPEX เพื่อการประกันคุณภาพการศึกษาระดับคณะ/สถาบัน

การประกันคุณภาพการศึกษาในระดับคณะ/สถาบันในคู่มือฉบับปีการศึกษา 2558 นี้ ได้รับการปรับปรุงเพื่อลดความซ้ำซ้อน ตลอดจนปรับตัวบ่งชี้เลือกบางตัวเป็นตัวบ่งชี้หลักเพื่อให้สถาบันที่ใช้ได้เน้นพัฒนาระบบที่สำคัญในหมวดต่างๆของ EdPEX มากขึ้น ทั้งนี้เป็นการปรับบนฐานของการถอดบทเรียนจาก 5 มหาวิทยาลัยนำร่องในปีการศึกษาที่ผ่านมา

สำหรับระบบการประเมินและผู้ประเมินตาม CUPT Indicators ถูกพัฒนาโดย ทปอ. โดยการประเมินมีทั้งเชิงคุณภาพ และเชิงปริมาณ อย่างไรก็ตามไม่ว่าสถาบันจะเลือกประกันคุณภาพโดยใช้ CUPT QA1 หรือ CUPT QA2 มีความตั้งใจให้การประเมินเป็นการใช้เกณฑ์ชุดเดียวกันทั้ง 1st party และ 3rd party assessment และถึงแม้ว่า CUPT Indicators จะมีชื่อเรียกเป็นตัวบ่งชี้ แต่วิธีการประเมินเชิงคุณภาพเป็นการประเมินเชิงระบบ 7 ระดับซึ่งสอดคล้องกับแนวทางการประเมินระดับหลักสูตรของ AUN-QA จึงเป็นการเปลี่ยนจากการ audit ตามข้อกำหนดของตัวบ่งชี้สู่ลักษณะที่เป็น assessment เป็นก้าวเดินแรกที่จะช่วยในการพัฒนาไปสู่การประเมินแบบ EdPEX

การเลือกระบบประกันคุณภาพระดับหลักสูตรและระดับคณะและสถาบันได้เองโดยมีเป้าหมายเพื่อการพัฒนาคุณภาพการศึกษาสู่ระดับสากลนี้ ทำให้การประกันคุณภาพเป็นหนึ่งเดียวกับการดำเนินงานขององค์กรที่มีอยู่ ตลอดจนความสอดคล้องกันของเกณฑ์ระดับหลักสูตรและตัวบ่งชี้ระดับคณะและสถาบันที่คาดหวังว่า 1st และ 3rd party assessments จะสามารถใช้เป็นชุดเดียวกัน ส่งผลให้การประกันคุณภาพและการเตรียมพร้อมเพื่อรับการประเมินเป็นภาระที่สมเหตุสมผลและเพื่อการพัฒนาคุณภาพการศึกษาที่พึงประสงค์

## กิตติกรรมประกาศ

คู่มือประกันคุณภาพการศึกษา CUPT QA ฉบับนี้ เกิดขึ้นจากความร่วมมือในการพัฒนาระบบประกันคุณภาพอุดมศึกษาไทยของมหาวิทยาลัยสมาชิกที่ประชุมอธิการบดีแห่งประเทศไทย (ทปอ.) และมหาวิทยาลัยสมาชิกที่ประชุมอธิการบดีมหาวิทยาลัยในกำกับของรัฐ (ทอสมก) ที่เล็งเห็นความสำคัญของระบบประกันคุณภาพอุดมศึกษาที่สอดคล้องกับบริบทที่หลากหลายของแต่ละสถาบันการศึกษา เพื่อพัฒนาคุณภาพการศึกษา ผลิตบุคลากร งานวิจัย งานบริการวิชาการ และทำนุบำรุงศิลปและวัฒนธรรม อย่างตอบสนองความต้องการและทิศทางการพัฒนาของประเทศ

คู่มือฯ ฉบับนี้จะเสร็จสมบูรณ์ไปไม่ได้หากขาดการสนับสนุนอย่างต่อเนื่องจากที่ประชุมอธิการบดีแห่งประเทศไทย และมหาวิทยาลัยสมาชิก ทปอ. และ ทอสมก คณะผู้จัดทำขอขอบพระคุณทุกความคิดเห็น และการสนับสนุนในรูปแบบต่างๆ ทั้งร่างกาย และแรงใจของมหาวิทยาลัยสมาชิก ทปอ. และ ทอสมก นับเนื่องตั้งแต่การระดมความคิดเห็นในการสัมมนา "การพัฒนาตัวบ่งชี้และเกณฑ์การประกันคุณภาพระดับอุดมศึกษา" ของคณะกรรมการพัฒนาตัวบ่งชี้การประเมินคุณภาพภายนอกระดับอุดมศึกษา ทปอ. เมื่อ 15-16 พฤศจิกายน 2557 ณ จังหวัดเชียงใหม่ จนถึง "การแลกเปลี่ยนเรียนรู้ผลการดำเนินงานตามระบบ CUPT QA ของสถาบันอุดมศึกษานำร่องในการนำระบบ CUPT QA มาใช้ในปีการศึกษา 2557" ของคณะกรรมการระบบการประกันคุณภาพการศึกษา ทปอ (CUPT QA Committee) เมื่อ 14-16 มกราคม 2559 ณ จังหวัดเชียงใหม่ เพื่อมุ่งเน้นการพัฒนาระบบการประกันคุณภาพการอุดมศึกษาไทย ที่ยังประโยชน์ในการพัฒนาคุณภาพการอุดมศึกษาอย่างยั่งยืนต่อไป

# บทที่ 1 การประกันคุณภาพการศึกษา ระดับอุดมศึกษา CUPT QA

## 1.1 เหตุผลและความจำเป็นของการจัดทำ CUPT QA

ในระยะเวลา 15 ปีที่ผ่านมา ระบบการประกันคุณภาพการศึกษา เพื่อพัฒนาคุณภาพและมาตรฐาน การศึกษาระดับอุดมศึกษาที่เป็นไปตามมาตรา 47 หมวดที่ 6 ในพระราชบัญญัติการศึกษาแห่งชาติ พ.ศ. 2542 แก้ไขเพิ่มเติม (ฉบับที่ 2) พ.ศ. 2545 และ (ฉบับที่ 3) พ.ศ. 2553 ที่ประกอบด้วยระบบการประกันคุณภาพ ภายในและระบบการประกันคุณภาพภายนอก ซึ่งมีสำนักงานคณะกรรมการการอุดมศึกษา (สกอ.) และ สำนักงานรับรองมาตรฐานและประเมินคุณภาพการศึกษา (องค์การมหาชน) หรือ สมศ. เป็นผู้รับผิดชอบ ตามลำดับนั้น ได้กำหนดตัวบ่งชี้เพื่อประเมินสถาบันอุดมศึกษาแยกชุดกัน ซึ่งเป็นภาระสำหรับ สถาบันอุดมศึกษาเป็นอย่างมาก โดยตัวบ่งชี้ของทั้ง 2 หน่วยงานในปี พ.ศ. 2557 ก็ยังคงแยกชุดกัน นอกจากนี้ ตัวบ่งชี้ยังไม่สะท้อนคุณภาพตามบริบทของสถาบันอุดมศึกษาที่มีความหลากหลาย ที่ประชุมอธิการบดีแห่ง ประเทศไทย (ทปอ.) จึงมีมติแต่งตั้งคณะทำงานพัฒนาตัวบ่งชี้การประกันคุณภาพภายนอกระดับอุดมศึกษา (ซึ่ง จะกล่าวถึงต่อไปในคู่มือฉบับนี้สั้นๆ ว่า “คณะทำงานฯ”) ในคราวประชุมครั้งที่ 2/2556 วันที่ 22 ธันวาคม พ.ศ. 2556 เพื่อพัฒนาตัวบ่งชี้ที่เหมาะสม

กอปรกับเมื่อพิจารณาความในมาตรา 48 ใน พรบ.การศึกษาแห่งชาติฯ ที่ระบุว่า “...การประกันคุณภาพ ภายในเป็นส่วนหนึ่งของกระบวนการบริหารการศึกษาที่ต้องดำเนินการอย่างต่อเนื่อง.....และเพื่อรองรับการ ประกันคุณภาพภายนอก” [1] ทปอ. และ ทอมก จึงเห็นควรกำหนดเกณฑ์การประเมินเพื่อการประกันคุณภาพ ภายในที่สอดคล้องกับบริบทของสถาบันอุดมศึกษาในกลุ่มของ ทปอ. และ ทอมก และเพื่อรองรับการประกัน คุณภาพภายนอกเป็นชุดเดียวกันเพื่อใช้ประโยชน์จากการประเมินคุณภาพการศึกษาได้มากที่สุดและเป็นภาระ ต่อสถาบันอุดมศึกษาอย่างสมเหตุสมผล

นอกจากนี้ประกาศคณะกรรมการประกันคุณภาพภายในระดับอุดมศึกษา (คปภ.) เรื่องหลักเกณฑ์และ แนวปฏิบัติเกี่ยวกับการประกันคุณภาพภายใน ระดับอุดมศึกษา พ.ศ. 2557 กำหนดให้สถานศึกษา ระดับอุดมศึกษาต้องจัดให้มีระบบการประกันคุณภาพการศึกษาภายในระดับหลักสูตร คณะ และสถาบัน คณะ ทำงานฯ จึงได้พิจารณาจัดทำเกณฑ์การประกันคุณภาพการศึกษาที่ครอบคลุมทั้งระดับหลักสูตร คณะ และ สถาบัน และรวมเรียกว่า Council of the University Presidents Quality Assurance (CUPT QA)

ทั้งนี้ ทปอ. ในการประชุมครั้งที่ 6/2557 วันที่ 21 ธันวาคม 2557 และ ทอมก ในการประชุมครั้งที่ 1/2558 วันที่ 23 มกราคม 2558 ได้มีมติอนุมัติให้สถาบันอุดมศึกษาใน ทปอ. และ ทอมก ใช้ระบบการประกัน คุณภาพการศึกษา CUPT QA ที่คณะทำงานฯ ได้พัฒนาขึ้นโดยหวังให้เกิดการบูรณาการการประกันคุณภาพ การศึกษาภายในและเพื่อรองรับการประกันคุณภาพภายนอกเป็นชุดเดียวกันภายใต้บทบาทที่ต่างกัน เพื่อ สถาบันอุดมศึกษาได้ลดภาระที่เกิดจากการทำงานซ้ำซ้อน และได้ใช้เกณฑ์ที่คำนึงถึงแนวทางของเกณฑ์คุณภาพ การศึกษาเพื่อการดำเนินงานที่เป็นเลิศ (Education Criteria for Performance Excellence, EdPEX) มุ่งสู่ การดำเนินการตามแนว EdPEX อย่างเต็มรูปแบบต่อไป

โดยในปีที่ผ่านมา มี สถาบันเทคโนโลยีพระจอมเกล้าเจ้าคุณทหารลาดกระบัง มหาวิทยาลัยเทคโนโลยีพระจอมเกล้าพระนครเหนือ และ มหาวิทยาลัยเทคโนโลยีพระจอมเกล้าธนบุรี ที่มีธรรมชาติที่ใกล้เคียงกันเป็น มหาวิทยาลัยนำร่อง ทั้ง 3 สถาบันจึงร่วมกันพัฒนาคู่มือการประกันคุณภาพการศึกษา CUPT QA ฉบับปี การศึกษา 2557 ขึ้น โดยภายหลังมหาวิทยาลัยพะเยา และมหาวิทยาลัยสุโขทัยธรรมมาธิราช ได้เข้าร่วมเป็นหนึ่งใน 5 สถาบันนำร่องที่ใช้ระบบ CUPT QA ในปีการศึกษา 2557

ทปอ. ได้ดำเนินการพัฒนาผู้ประเมินระดับคณะ/สถาบัน และให้ความรู้ทั่วไปเกี่ยวกับระบบ CUPT QA โดยทั้ง 5 สถาบันนำร่องได้ดำเนินการตามระบบประกันคุณภาพการศึกษา CUPT QA และได้รับการประเมิน ด้วยระบบ CUPT QA ในปีการศึกษา 2557 (ช่วงเวลาประเมิน กันยายน-พฤศจิกายน 2558) โดย ทปอ. ได้รับ ข้อมูลหลังการประเมิน เพื่อนำข้อมูลและคิดเห็นมาใช้ในการปรับปรุงระบบประกันคุณภาพการศึกษา CUPT QA ฉบับปีการศึกษา 2558

## 1.2 โครงสร้างระบบการประกันคุณภาพการศึกษา CUPT QA

CUPT QA ให้ความสำคัญการประกันคุณภาพซึ่งประกอบด้วย “ระบบการประกันคุณภาพภายใน” และ “ระบบการประกันคุณภาพภายนอก” ภายใต้ความร่วมมือของทุกฝ่ายที่เกี่ยวข้อง โดยเมื่อพิจารณาจาก หลักการของการดำเนินการประกันคุณภาพที่มีการดำเนินการทั่วไป การดำเนินการประกันคุณภาพภายใน ดำเนินการประเมินแบบ 1<sup>st</sup> party assessment หรืออีกนัยหนึ่งดำเนินการโดยสถาบันอุดมศึกษาหนึ่ง ๆ เอง ส่วนการรับการประเมิน/การรับรองคุณภาพจากภายนอกเป็นแบบ 3<sup>rd</sup> party assessment หรืออีกนัยหนึ่ง หน่วยงานที่ไม่มีส่วนได้ส่วนเสียอันเป็นผลเนื่องมาจากการดำเนินการของสถาบันอุดมศึกษานั้น ๆ และเป็นการ ประเมินโดยเกณฑ์ชุดเดียวกันสำหรับการประกันคุณภาพภายในและการประเมินคุณภาพจากภายนอกตาม จุดเน้นของสถาบันอุดมศึกษาหนึ่งๆ

**หมายเหตุ** 2<sup>nd</sup> party assessment เป็นการประเมินโดยผู้ใช้ผลิตภัณฑ์จากกระบวนการโดยตรง ซึ่งในกรณี ของสถาบันอุดมศึกษาจะใช้ได้กับพันธกิจด้านการวิจัยและบริการวิชาการ แต่ในพันธกิจด้านการ เรียนการสอนนั้นมีผู้รับบริการตรงคือ นักศึกษา ผู้ใช้ประโยชน์จากความรู้และทักษะในตัวบัณฑิต คือผู้ใช้บัณฑิต ตลอดจนสถาบันอุดมศึกษาต้องดำเนินการตามนโยบายของแผนพัฒนาบุคลากร ของประเทศที่ถูกต้องจากแผนพัฒนาเศรษฐกิจและสังคมแห่งชาติ ซึ่งใน 1<sup>st</sup> party assessment การประเมินตามเกณฑ์ที่มีลักษณะเป็นแนวทางจะครอบคลุมผู้มีส่วนได้ส่วนเสียเหล่านั้นแล้วใน เกณฑ์ต่างข้อกันหรือข้อเดียวกันขึ้นอยู่กับระดับของเกณฑ์

## 1.3 แนวคิดของ CUPT QA ฉบับปีการศึกษา 2558

แนวคิดของ CUPT QA ฉบับปีการศึกษา 2558 ยังคงแนวคิดระบบประกันคุณภาพ CUPT QA ของ ฉบับปีการศึกษา 2557 ที่สถาบันอุดมศึกษามีหน้าที่เตรียมนักศึกษาให้เป็นบัณฑิตที่มีความรู้ ทักษะและ ความสามารถในการเรียนรู้ (core transferable competence) ที่บัณฑิตจำเป็นต้องมีเพื่อประสบความสำเร็จ ในการดำเนินชีวิตภายหลังการศึกษา [2] คุณภาพในการศึกษาระดับอุดมศึกษามีหลายนิยาม นิยามหนึ่งที่ถูก กล่าวถึงบ่อยคือความตรงต่อเจตนารมณ์ (fitness for purpose) [3, 4] ในความหมายนี้คุณภาพที่ตีความถึง

ผลิตภัณฑ์และบริการตรงกับความต้องการของลูกค้าและผู้มีส่วนได้ส่วนเสีย ซึ่งรวมไปถึงนักศึกษาและสถาบันอุดมศึกษา (ความสอดคล้องกับวัตถุประสงค์ตามพันธกิจของสถาบันอุดมศึกษา) ดังนั้นคุณภาพของอุดมศึกษารวมถึงคุณภาพบัณฑิตจึงขึ้นกับบริบทของสถาบันการศึกษานั้น

การประกันคุณภาพการศึกษาในระดับอุดมศึกษามีจุดมุ่งหมายเพื่อให้ศึกษามั่นใจว่าตนเองจะได้รับความรู้และการพัฒนาทักษะที่เป็นประโยชน์เพื่อใช้ในการประกอบอาชีพภายหลังจบการศึกษา ผู้ใช้บัณฑิตมั่นใจว่าบัณฑิตที่รับเข้ามาสามารถปฏิบัติงานได้ เป็นคนที่มีความรับผิดชอบ และสามารถพัฒนาตัวเองได้ รวมทั้งสังคมเกิดความพึงพอใจและความมั่นใจว่าหลักสูตรจะผลิตคนที่มีคุณภาพต่อสังคม การจะทำให้เกิดการประกันคุณภาพนั้น มีปัจจัยเกี่ยวข้องหลายปัจจัยตั้งแต่ ผู้ออกแบบหลักสูตรต้องรู้ความต้องการของผู้ใช้บัณฑิตทั้งในปัจจุบันและในอนาคต คุณภาพของนักศึกษา การจัดการเรียนการสอน การประกันคุณภาพการศึกษาจึงเป็นการประเมินปัจจัยเหล่านี้ และประเมินผลผลิตที่ได้จากกระบวนการ รูปแบบการประกันคุณภาพทั่วไปจึงนิยามที่จะประเมินใน 3 มิติหลัก (dimension) คือมิติปัจจัยนำเข้า กระบวนการและผลผลิต

ในมิติปัจจัยนำเข้า ตัวอย่างตัวชี้วัดคุณภาพได้แก่ คุณภาพของบุคลากรทางวิชาการ และคุณภาพของนักเรียน อัตราส่วนนักศึกษาต่ออาจารย์ ระบบและสิ่งสนับสนุนการเรียนรู้ต่างๆ ในมิติกระบวนการ คุณภาพประเมินจากหลักสูตร ของขนาดห้องเรียน ชั่วโมงที่สอน คุณภาพของการสอน บรรยากาศการวิจัยและการส่งเสริมสิ่งแวดล้อมที่สนับสนุนการเรียนรู้ หลักสูตร การประเมินผลการเรียนรู้และการป้อนกลับผลประเมินเพื่อทำการปรับปรุง เป็นต้น ในมิติผลผลิต ตัวอย่างของตัวชี้วัดที่ถูกประเมินได้แก่ ความสามารถของบัณฑิต อัตราการคงอยู่ของนักศึกษา อัตราการจ้างงาน ผลงานวิจัย/บริการวิชาการ เป็นต้น

อย่างไรก็ดีการประกันคุณภาพในรูปแบบนี้อาจจะไม่เพียงพอต่อสถานการณ์ปัจจุบันที่การแข่งขันรุนแรง สิ่งที่ทำให้อุดมศึกษาในปัจจุบันมีหลายประการ ได้แก่ การเคลื่อนย้ายของแรงงานทั่วโลกทำให้บัณฑิตต้องมีความสามารถสูงขึ้น ความต้องการและความคาดหวังจากสถาบันอุดมศึกษาทั้งจากผู้ประกอบการ ผู้ปกครอง สังคม และนักศึกษาสูงขึ้น ผู้ใช้บัณฑิตมีความต้องการหลากหลายและจำเพาะเจาะจงมากขึ้น มีสถาบันการศึกษาและหลักสูตรเกิดขึ้นจำนวนมาก การผลิตบัณฑิตในบางสาขามีจำนวนมากเกินความต้องการของตลาดในขณะที่ขาดแคลนในบางสาขา โดยเฉพาะสาขาด้านเทคโนโลยีเฉพาะที่มีความยาก ปัญหาบัณฑิตไม่สามารถประยุกต์ความรู้ในงานจริง ไม่สามารถปรับตัวตามการเปลี่ยนแปลงของเทคโนโลยีที่รวดเร็วหรือการเปลี่ยนแปลงทางวัฒนธรรม ขาดความรู้ในบริบทรอบตัวและขาดทักษะทางภาษาทำให้ไม่สามารถแข่งขัน ไม่สามารถสื่อสาร นอกจากนี้การเปลี่ยนแปลงอย่างรวดเร็วของเทคโนโลยีส่งผลต่อรูปแบบการดำเนินชีวิต บัณฑิตจึงต้องมีทักษะที่เหมาะสม [5] อีกทั้งต้นทุนของอุดมศึกษาที่สูงขึ้นแต่งบประมาณจากรัฐลดลง ทั้งหมดนี้เป็นปัญหาที่สถาบันการศึกษาจะต้องเผชิญและปรับตัวเป็นอย่างมากเพื่อให้มั่นใจว่าบัณฑิตมี competence เหมาะกับภาวะการณ์ที่เปลี่ยนแปลงไป ดังนั้นการประกันคุณภาพในระดับอุดมศึกษาจึงต้องพิจารณาปัจจัยภายนอกต่างๆ มากขึ้น และมีความซับซ้อนมากขึ้น

จากความท้าทายดังกล่าวส่งผลให้เริ่มมีการนำหลักการการบริหารที่เป็นเลิศมาใช้สร้างความสามารถในการแข่งขันในสถาบันอุดมศึกษา เริ่มมีการพัฒนาเกณฑ์คุณภาพการศึกษาเพื่อความเป็นเลิศ (Educational Criteria for Performance Excellence, EdPEX) ในประเทศสหรัฐอเมริกาและนำมาใช้ตั้งแต่ปี พ.ศ. 2542 สำนักงานคณะกรรมการการอุดมศึกษาเริ่มแปลเกณฑ์ดังกล่าวในปี พ.ศ. 2552 และริเริ่มโครงการนำร่องตั้งแต่ปี พ.ศ. 2553 จนถึงปัจจุบันยังอยู่ในช่วงของการพัฒนาของสถาบันอุดมศึกษาภายใต้กรอบแนวคิดของ EdPEX



เกณฑ์ EdPEX [6] แบ่งเป็น 7 หมวดสำคัญได้แก่ หมวดการนำองค์กร หมวดการวางแผนเชิงกลยุทธ์ หมวดการมุ่งเน้นลูกค้า หมวดการวัด การวิเคราะห์และการจัดการความรู้ หมวดการมุ่งเน้นผู้ปฏิบัติงาน หมวดการมุ่งเน้นการปฏิบัติการ และหมวดผลลัพธ์ ทั้ง 7 หมวดมีความสัมพันธ์เชื่อมโยงซึ่งกันและกัน การบริหารเพื่อความเป็นเลิศจึงต้องพิจารณาดำเนินงานเชื่อมโยงแต่ละหมวดอย่างเป็นระบบเพื่อให้ได้มาซึ่งความเป็นเลิศของสถาบันอุดมศึกษา ลักษณะที่เป็นเกณฑ์ซึ่งให้เพียงแนวทาง (guideline) ดำเนินการอย่างเป็นระบบที่มุ่งเน้นผลลัพธ์ตามที่สถาบันการศึกษากำหนดของ EdPEX จึงเหมาะกับการที่สถาบันการศึกษามีเอกลักษณ์ที่แตกต่างกันอันเนื่องมาจาก “สถาบันการศึกษามีการดำเนินงานได้โดยอิสระ สามารถพัฒนาระบบบริหาร และการจัดการที่เป็นของตนเอง มีความคล่องตัว มีเสรีภาพทางวิชาการ” [1] เพื่อตอบสนองต่อความต้องการของบัณฑิต ผู้ใช้บัณฑิต สังคมและประเทศที่ต่างกัน เพื่อช่วยให้สถาบันการศึกษาเกิดการพัฒนาได้สอดคล้องกับบริบทของตนเอง

เป็นที่ทราบกันดีว่าการบริหารงานขององค์กรหนึ่ง ๆ เพื่อให้เกิดการพัฒนาคุณภาพสู่ความเป็นเลิศอย่างยั่งยืนต้องใช้เวลาในการดำเนินการ [7] การบริหารงานของสถาบันอุดมศึกษาภายใต้กรอบ EdPEX ก็เช่นเดียวกันไม่สามารถดำเนินการให้ได้ถึงระดับที่น่าพอใจภายในระยะเวลาอันสั้น [8] แต่การตรวจประเมินเพื่อการประกันคุณภาพของสถาบันการศึกษายังต้องปฏิบัติตามกฎหมาย ดังนั้นเพื่อให้สถาบันอุดมศึกษาสามารถเดินหน้าพัฒนาไปในแนวทางที่ประสงค์ได้โดยมีภาระที่สมเหตุสมผลและไม่ขัดกับข้อจำกัดด้านกฎหมาย คณะทำงานฯ จึงพิจารณาและเห็นด้วยกับแนวคิดของการประกันคุณภาพการศึกษาระดับหลักสูตรที่เป็นการดำเนินการหลักในการผลิตบัณฑิต และการประกันคุณภาพการศึกษาระดับคณะและระดับสถาบันเพื่อการบริหารงานให้เกิดการผลิตรายงานที่มีคุณภาพตามพันธกิจของสถาบันอุดมศึกษา

## ระดับหลักสูตร

เพื่อเป็นการคุ้มครองผู้บริโภคทุกหลักสูตรต้องกำกับดูแลให้มีการดำเนินการตามองค์ประกอบที่ 1 การกำกับมาตรฐาน ซึ่งเป็นไปตามประกาศเกณฑ์มาตรฐานหลักสูตรของกระทรวงศึกษาทุกปี ตลอดจนนำเสนอต่อสาธารณชนในระยะเวลาที่เหมาะสม โดยยังคงการใช้เกณฑ์การประกันคุณภาพการศึกษาระดับหลักสูตรโดยใช้เกณฑ์ ASEAN University Network – Quality Assurance (AUN-QA) ซึ่งเป็นเกณฑ์ระดับสากลที่สามารถประยุกต์ได้กับทุกสาขาวิชา มีสาระสำคัญเน้นการพัฒนาไปสู่ Expected Learning Outcome (ELO) สอดคล้องกับการเปลี่ยนแปลงอย่างรวดเร็วของเทคโนโลยีที่ส่งผลให้คนมีวิถีการดำรงชีวิตที่เปลี่ยนแปลงไป เพื่อให้มั่นใจว่าหลักสูตรผลิตบัณฑิตที่มี competence เหมาะสมกับภาวะการณ์ที่มีการเปลี่ยนแปลงอย่างต่อเนื่องตอบสนองความต้องการของผู้ใช้บัณฑิต นักศึกษาและผู้มีส่วนได้ส่วนเสียต่างๆ ซึ่งเป็นการตอบโจทย์คุณภาพการศึกษาโดยตรง โดยระบบ CUPT QA ฉบับปีการศึกษา 2558 นั้นจะใช้เกณฑ์ภาษาอังกฤษของ AUN-QA version 3.0 [11] โดยหลักสูตรสามารถเลือกเขียน SAR เป็นภาษาไทยหรือภาษาอังกฤษตามความต้องการและบริบทของหลักสูตร

ในการประเมินตามเกณฑ์ AUN-QA ระดับหลักสูตร มีการประเมิน 7 ระดับ โดยระดับสูงสุดคือ world class ในระดับที่ 7 ซึ่งถึงแม้การไปสู่ระดับ world class จะเป็นเรื่องยาก แต่โดยหลักการของการประกันคุณภาพนั้นการตั้งเป้าหมายไว้สูงสะท้อนถึงปรัชญาที่นำไปสู่การพัฒนาอย่างต่อเนื่อง

นอกจากนี้เกณฑ์ (criteria) ของ AUN-QA มีลักษณะเป็นแนวทาง (guideline) สำหรับการดำเนินงานอย่างเป็นระบบเพื่อให้บรรลุ ELO แม้ภาวะการณ์จะเปลี่ยนไปหากมีการปรับปรุงเพื่อความทันสมัยเกณฑ์จะถูกเปลี่ยนน้อยมากเป็นการส่งเสริมให้สามารถพัฒนาหลักสูตรได้อย่างต่อเนื่อง และด้วยฐานคิดเชิงระบบนี้เอง เกณฑ์ AUN-QA ระดับหลักสูตร สามารถบูรณาการกับการดำเนินการภายใต้กรอบ EdPEX ได้อย่างลงตัวดังรูปที่ 1-1 ซึ่งสอดคล้องกับธรรมชาติของกระบวนการบริหารการศึกษาของสถาบันอุดมศึกษาที่เป็นลำดับชั้นดังรูปที่ 1-2 จากระดับสถาบัน ระดับคณะ สู่อำนาจหลักสูตร และเป็นไปตามมาตรา 48 ของพรบ.การศึกษาแห่งชาติที่ระบุว่า “...การประกันคุณภาพภายในเป็นส่วนหนึ่งของการบริหารการศึกษาที่ต้องดำเนินการอย่างต่อเนื่อง...และเพื่อรองรับการประกันคุณภาพภายนอก” [1]

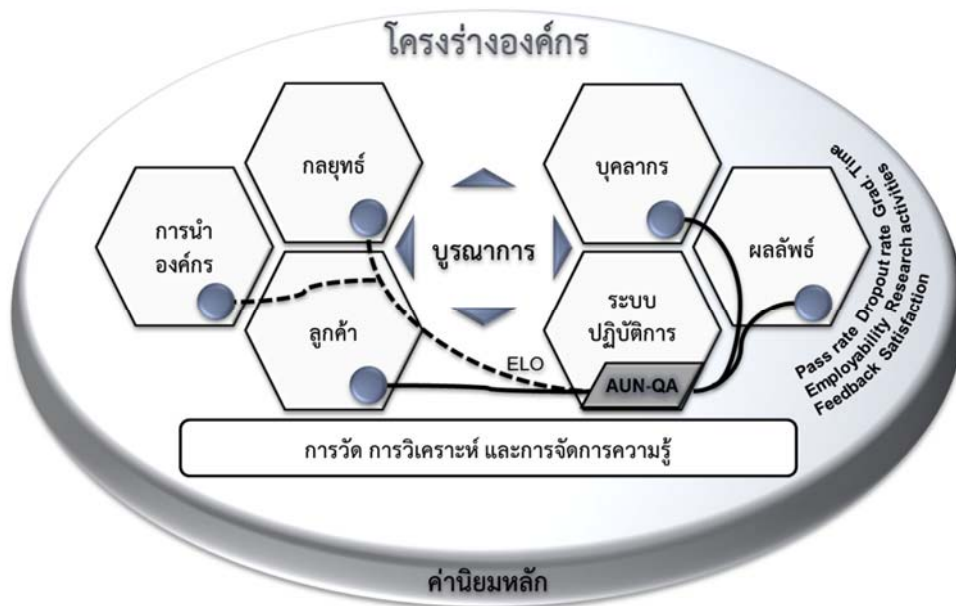

รูปที่ 1-1 เกณฑ์ AUN-QA ระดับหลักสูตร ภายใต้กรอบแนวคิด EdPEX (2015-2016)

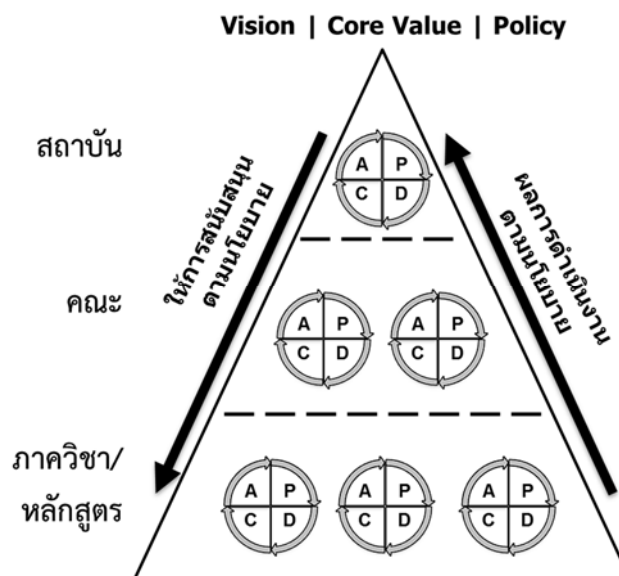

รูปที่ 1-2 การดำเนินการและการให้การสนับสนุนที่เป็นไปตามนโยบายตามลำดับชั้นการบริหารงานของสถาบันอุดมศึกษา

ภายใต้ระบบ CUPT QA นั้นการประกันคุณภาพการศึกษาระดับหลักสูตรนอกจาก AUN-QA แล้วหลักสูตรยังสามารถใช้เกณฑ์อื่นที่เป็นที่ยอมรับในระดับสากลตามความเหมาะสมกับสาขาวิชา เช่น Association to Advance Collegiate Schools of Business (AACSB) Accreditation Board for Engineering and Technology (ABET) ฯลฯ เป็นต้น ซึ่งเนื้อหาไม่ได้ถูกรวมอยู่ใน CUPT QA ฉบับปีการศึกษา 2558

### ระดับคณะและสถาบัน

ดังได้กล่าวแล้วข้างต้น ในการพัฒนาคุณภาพการศึกษาตามเกณฑ์คุณภาพการศึกษาเพื่อการดำเนินการที่เป็นเลิศหรือ EdPEX นั้นต้องใช้เวลาสั่งสมความพร้อม CUPT Indicators จึงได้ถูกพัฒนาขึ้นเพื่อรับการประเมินประจำปี ก่อนที่จะดำเนินการตาม EdPEX เต็มรูปแบบ โดยพัฒนาต่อเนื่องมาจาก CUPT Indicators จากฉบับปีการศึกษา 2557

ระบบการประเมินและผู้ประเมินตาม CUPT Indicators ถูกพัฒนาโดย ทปอ. โดยการประเมินมีทั้งเชิงคุณภาพ และเชิงปริมาณ อย่างไรก็ตามไม่ว่าสถาบันจะเลือกประกันคุณภาพโดยใช้ EdPEX หรือ CUPT Indicators การประเมินจะเป็นการใช้เกณฑ์ชุดเดียวกันทั้ง 1<sup>st</sup> party assessment และ 3<sup>rd</sup> party assessment ถึงแม้ CUPT Indicators จะเป็นตัวบ่งชี้ แต่วิธีการประเมินเชิงคุณภาพมี 7 ระดับเช่นเดียวกับ AUN-QA เป็นการเปลี่ยนจากการ audit ตามข้อกำหนดของตัวบ่งชี้สู่ลักษณะที่เป็น assessment เป็นแนวทางประเมินผลการดำเนินงานเพื่อคณะ/สถาบันได้ทราบระดับคุณภาพที่ดำเนินการอยู่ และนำไปบริหารเพื่อให้เกิดการพัฒนาคุณภาพสู่ระดับที่สูงขึ้นอย่างต่อเนื่องต่อไป

### เกณฑ์ CUPT QA ระดับคณะ/สถาบัน (CUPT Indicators)

ในการดำเนินงานโดยใช้ CUPT Indicators ของระบบประกันคุณภาพ CUPT QA ให้พิจารณาดำเนินการตามองค์ประกอบต่อไปนี้ คือ 1. โครงร่างองค์กร (Organizational Profile, OP) ตามแนวทาง EdPEX และ 2. ตัวบ่งชี้หลัก 13 ตัวบ่งชี้ และตัวบ่งชี้เลือก 3 ตัวบ่งชี้ ที่พัฒนาต่อเนื่องมาจาก CUPT Indicators ในฉบับปีการศึกษา 2557 โดยสามารถใช้และเก็บข้อมูลต่อเนื่องมาจากข้อมูลของ CUPT Indicators ฉบับปีการศึกษา 2557

### คุณลักษณะของ CUPT indicators

- ตัวบ่งชี้บางตัวบูรณาการกับระดับหลักสูตรโดยใช้ข้อมูลที่สัมพันธ์กับเกณฑ์ AUN-QA ระดับหลักสูตร ดังรูปที่ 1-3
- ตัวบ่งชี้บางตัวเป็นประโยชน์ในการบริหารงาน
- ตัวบ่งชี้บางตัวสามารถใช้เป็นค่าเฉลี่ยในกลุ่ม ทปอ. และสามารถใช้สำหรับ benchmarking
- ตัวบ่งชี้เลือกบางตัวสามารถตอบเกณฑ์การจัดอันดับ (ranking) ระดับสากล ได้ ทำให้สามารถนำข้อมูลไปใช้ประโยชน์อื่นนอกเหนือจากการรับการประเมินแต่เป็นการประกันคุณภาพที่ให้ความมั่นใจว่าในระดับสากลด้วย

- การประเมินตัวบ่งชี้จะมีทั้งการประเมินในเชิงปริมาณและการประเมินในเชิงคุณภาพ
- แม้ CUPT Indicators จะถูกเรียกว่าตัวบ่งชี้ก็ตาม การประเมินเป็นการประเมิน 7 ระดับ ใช้รูปแบบ assessment แทนการ audit เพื่อเน้นให้ทราบสถานภาพที่นำไปสู่การพัฒนาในระดับที่สูงขึ้น โดย

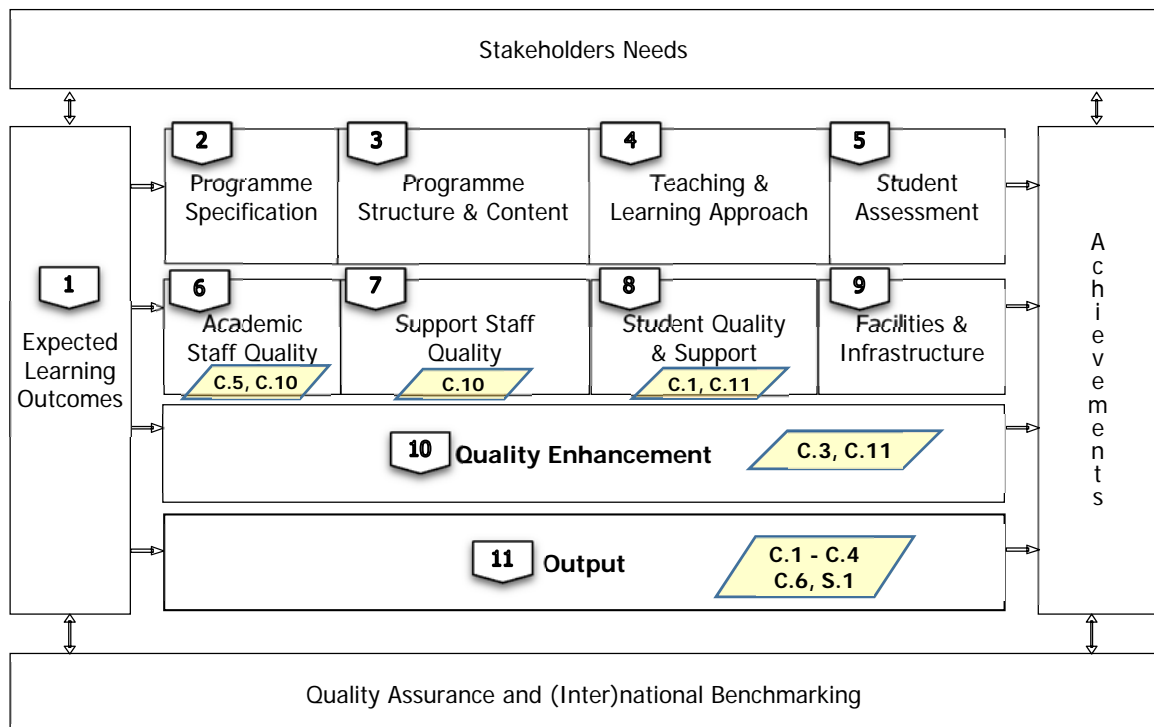

ระดับ 7 เป็นระดับ world class โดยพิจารณาทั้งการดำเนินการตามเกณฑ์ที่กำหนด และผลที่เกิดขึ้นกับนักศึกษา/บุคลากร/คณะ/สถาบัน/ชุมชน หรือ สังคม อันเนื่องมาจากการดำเนินการ

รูปที่ 1-3 การบูรณาการระหว่าง CUPT indicators กับเกณฑ์ AUN-QA ระดับหลักสูตร  
หมายเหตุ “C” หมายถึงตัวบ่งชี้หลัก (Core) และ “S” หมายถึงตัวบ่งชี้เลือกตามบริบท ในระดับคณะ/สถาบัน

## 1.4 ระบบประกันคุณภาพ CUPT QA

1. จากแผนภาพในรูปที่ 1-4 สถาบันอุดมศึกษาและแห่ง จะจัดให้มีการประกันคุณภาพ
  - ระดับหลักสูตร แบ่งเป็น 2 องค์ประกอบ ได้แก่
    - องค์ประกอบที่ 1 การกำกับมาตรฐาน - ทุกหลักสูตรต้องดำเนินการตามประกาศเกณฑ์มาตรฐานหลักสูตร ทุกปี (ตามเกณฑ์มาตรฐานหลักสูตร พ.ศ. 2548 หรือ พ.ศ. 2558)
    - องค์ประกอบที่ 2 เกณฑ์พัฒนา - ใช้แนวทางของ ASEAN University Network Quality Assurance (AUN-QA) หรือแนวทางอื่นที่เป็นที่ยอมรับในระดับสากลตามความเหมาะสมเช่น AACSB, ABET เป็นต้น โดยทุกหลักสูตรต้องได้รับการประเมินคุณภาพหลักสูตรอย่างน้อย 1 ครั้งในรอบ 5 ปี ในกรณีรอบระยะเวลาหลักสูตรเกิน 4 ปี เช่น 5 ปีให้มีการประเมินอย่างน้อย 1 ครั้งในรอบ 6 ปี

- ระดับคณะและสถาบัน
  - องค์กรประกอบที่ 1 : โครงร่างองค์กร (ตามแนวทาง EdPEX)
  - ใช้ CUPT Indicators ภายใต้กรอบแนวคิดของ EdPEX เพื่อการพัฒนาสู่การประเมินภายใต้กรอบ EdPEX อย่างเต็มรูปแบบต่อไป
  - รอบระยะเวลาประเมิน ทุกคณะ/สถาบัน
    - กรณีใช้ CUPT Indicators ต้องรับการประเมินคุณภาพทุกปี
    - กรณีใช้ EdPEX เต็มรูปแบบต้องรับการประเมินคุณภาพอย่างน้อย 1 ครั้งในรอบ 5 ปี

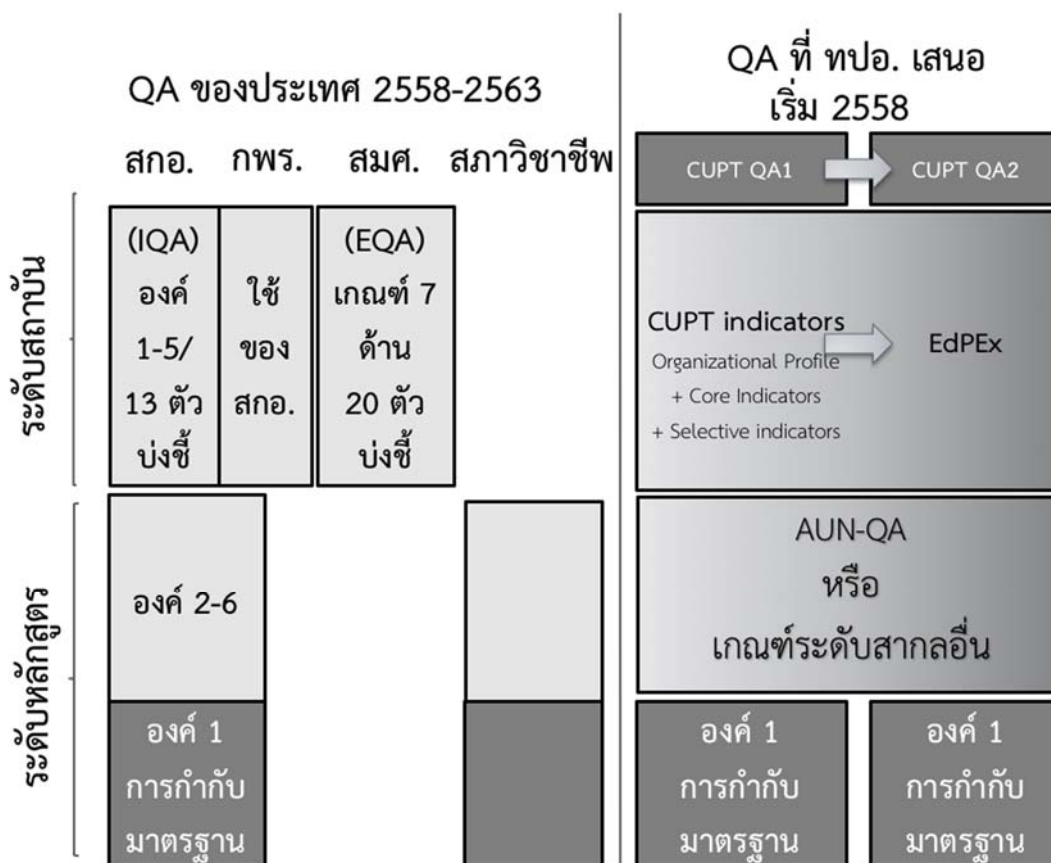

รูปที่ 1-4 แนวคิดระบบประกันคุณภาพ CUPT QA

2. สถาบันอุดมศึกษาที่เป็นสมาชิก ทปอ. ร่วมกันพิจารณากรอบเวลาการติดตาม/ประเมิน/ทวนสอบเพื่อเป็นแนวปฏิบัติในการทำงานร่วมกัน
3. ทปอ. ส่งเสริม และสนับสนุนการสร้างผู้ประเมินระดับอุดมศึกษาที่มีคุณภาพตามเกณฑ์ที่กำหนดในช่วงต้น ถอดบทเรียนเพื่อแลกเปลี่ยนเรียนรู้กับ สกอ.สู่การนำไปใช้เป็นหนึ่งในระบบประกันคุณภาพการศึกษาภายในของประเทศต่อไป
4. สกอ. ดูแล ส่งเสริม และสนับสนุนให้สถาบันอุดมศึกษามีการดำเนินงานด้านประกันคุณภาพ และพิจารณาใช้ประโยชน์จากการถอดบทเรียนของระบบประกันคุณภาพ CUPT QA
5. หน่วยงานที่เกี่ยวข้องประกอบด้วย สภาวิชาชีพ สกอ. และสมศ. ประชุมร่วมกันเพื่อวางแนวทางการติดตาม/ทวนสอบ/รับรอง ผลการดำเนินงานในระดับหลักสูตร/คณะ/สถาบันตามระบบที่ CUPT QA กำหนด

หมายเหตุ ทุกมาตรฐานในระดับสากลไม่ว่าจะเป็น AUN-QA ABET AACSB ฯลฯ สามารถบูรณาการภายใต้กรอบ EdPEx เนื่องจากมีฐานคิดเชิงระบบและมุ่งเน้น Learning Outcome เช่นเดียวกัน

## 1.5 กระบวนการการตรวจประเมินคุณภาพภายในตามระบบประกันคุณภาพ CUPT QA

การตรวจประเมินคุณภาพตามระบบประกันคุณภาพ CUPT QA แบ่งออกเป็น 3 ระดับด้วยกันคือ การตรวจประเมินระดับหลักสูตร การตรวจประเมินระดับคณะหรือหน่วยงานเทียบเท่า และการตรวจประเมินระดับสถาบัน

### 1.5.1. การตรวจประเมินระดับหลักสูตร

#### รอบระยะเวลาการตรวจประเมิน

- ทุกหลักสูตรดำเนินการประเมิน องค์กรประกอบที่ 1 การกำกับมาตรฐาน ทุกปี
- ทุกหลักสูตรดำเนินการตรวจประเมินเพื่อการพัฒนาตามเกณฑ์ AUN-QA ระดับหลักสูตรตามรอบระยะเวลาที่กำหนด โดยทุกหลักสูตรจะต้องได้รับการประเมินอย่างน้อย 1 ครั้งในรอบ 5 ปี
- ควรดำเนินการประเมินตนเองระดับหลักสูตรและมีผลการตรวจฯ อย่างน้อย 1 เดือน ก่อนการตรวจฯ ระดับคณะหรือหน่วยงานเทียบเท่า

#### องค์ประกอบและคุณสมบัติของคณะกรรมการประเมิน

มีรายละเอียดดังต่อไปนี้

ก. *กลุ่มหลักสูตรที่มีกำหนดตรวจประเมินตามเกณฑ์ AUN-QA ระดับหลักสูตร*

*ในรอบปีการศึกษา*

- คณะกรรมการประเมินประกอบด้วยผู้ทรงคุณวุฒิอย่างน้อย 2 คน ประกอบด้วยประธาน (Lead Assessor) 1 คน กรรมการอย่างน้อย 1 คน ทั้งนี้ขึ้นอยู่กับขนาดของหลักสูตร โดยมีจำนวนผู้ประเมินที่มาจากภายนอกคณะหรือหน่วยงานเทียบเท่าที่หลักสูตรสังกัดอยู่ อย่างน้อยร้อยละ 50 และอย่างน้อยหนึ่งคนควรมีคุณวุฒิในสาขาวิชาที่ตรงหรือใกล้เคียงหรือเกี่ยวข้องกับสาขาวิชาที่ขอรับการประเมิน
- ประธานและกรรมการประเมินทุกคนเป็นผู้ประเมินที่ขึ้นบัญชีผู้ประเมินระบบ CUPT QA ของ ทปอ./ทอภท หรือเป็นผู้ที่ผ่านการฝึกอบรมหลักสูตรที่ ทปอ. เห็นชอบ
- ประธานคณะกรรมการประเมินฯ (Lead Assessor) เป็นผู้ประเมินจากภายนอกหลักสูตร ไม่มีส่วนได้ส่วนเสียกับหลักสูตรที่รับประเมิน และเคยมีประสบการณ์ในการบริหารจัดการหลักสูตรมาก่อน
- คณะที่เป็นเจ้าของหลักสูตรที่รับการประเมินเป็นผู้แต่งตั้งคณะกรรมการฯ

- ให้คณะกรรมการชุดนี้สอบทานตามองค์ประกอบที่ 1 และตรวจประเมินในส่วนที่ดำเนินการตามเกณฑ์ AUN-QA ระดับหลักสูตร

**\*\*หมายเหตุ** หากต้องการให้ สกอ. เผยแพร่หลักสูตร ให้ดำเนินการตามประกาศคณะกรรมการการอุดมศึกษา เรื่อง แนวทางการปฏิบัติตามกรอบมาตรฐานคุณวุฒิระดับอุดมศึกษาแห่งชาติ พ.ศ. 2552

ข. กลุ่มหลักสูตรที่ไม่มีกำหนดตรวจประเมินตามเกณฑ์ AUN-QA ระดับหลักสูตร ในรอบปีการศึกษา(ในกรณีที่สถาบันไม่มีระบบสอบทานหรือ monitoring system สำหรับหลักสูตรที่ยังไม่ถึงรอบการประเมินตามเกณฑ์ AUN-QA ระดับหลักสูตร)

- คณะกรรมการประเมินประกอบด้วยผู้ทรงคุณวุฒิจำนวนอย่างน้อย 2 คน
- ประธาน (Lead Assessor) เป็นผู้ประเมินจากภายในสถาบันที่อยู่นอกสังกัดคณะที่เป็นเจ้าของหลักสูตรที่รับการประเมิน ส่วนผู้ประเมินอีก 1 คน เป็นผู้ประเมินจากภายในคณะที่เป็นเจ้าของหลักสูตรที่รับการประเมิน แต่ต่างหลักสูตร
- ผู้ประเมินทุกคนต้องเป็นหรือเคยเป็นผู้รับผิดชอบหลักสูตรหรืออาจารย์ประจำหลักสูตร
- คณะที่เป็นเจ้าของหลักสูตรที่รับการประเมินเป็นผู้แต่งตั้งคณะกรรมการฯ โดยพิจารณาจากคุณสมบัติโดยรวมของกรรมการแต่ละคน เช่น ความรู้ ความเชี่ยวชาญ ประสบการณ์ในการตรวจฯ เป็นต้น
- ให้คณะกรรมการชุดนี้ตรวจประเมินหลักสูตรตามองค์ประกอบที่ 1 โดยคณะกรรมการ 1 ชุด อาจประเมินได้มากกว่าหนึ่งหลักสูตรหากเป็นหลักสูตรในสาขาวิชาเดียวกัน เช่น หลักสูตรสาขาวิชาเดียวกันทั้งในระดับปริญญาตรีและบัณฑิตศึกษา

หมายเหตุ: หากสถาบันมีกลไกกำกับดูแลการดำเนินงานตามองค์ประกอบที่ 1 ซึ่งจะเป็นความรับผิดชอบในระดับสถาบันหนึ่ง ๆ คณะกรรมการประเมินทำหน้าที่ประเมินตามแนวทาง AUN-QA เท่านั้น ทั้งนี้ต้องผ่านความเห็นชอบของสภามหาวิทยาลัย

#### รายงานการประเมินตนเอง

- ทุกหลักสูตรรายงานองค์ประกอบที่ 1 การกำกับมาตรฐานของปีการศึกษาที่ตรวจประเมิน และจัดส่งให้กรรมการประเมินก่อนกำหนดการประเมินอย่างน้อย 15 วัน
- สำหรับหลักสูตรที่มีกำหนดตรวจประเมิน AUN-QA ระดับหลักสูตร ให้รายงานการประเมินตนเองตามเกณฑ์ AUN-QA ระดับหลักสูตร โดยใช้ข้อมูลอย่างน้อย 3 ปี ย้อนหลัง เช่น ข้อมูลเกี่ยวกับนิสิตนักศึกษาอย่างน้อย 3 รุ่น และจัดส่งให้กรรมการประเมินก่อนกำหนดตรวจอย่างน้อย 15 วัน
- สำหรับหลักสูตรที่ไม่มีกำหนดตรวจประเมิน และไม่เคยเข้ารับการตรวจประเมิน AUN-QA ระดับหลักสูตร ให้รายงานการประเมินตนเองตามเกณฑ์ AUN-QA โดยรายงานข้อมูลเท่าที่

ได้ดำเนินการตามเกณฑ์ และสรุปเป็น Program Profile เพื่อเผยแพร่และประชาสัมพันธ์ สารสำคัญของหลักสูตรสู่สาธารณะ

- สำหรับหลักสูตรที่**ไม่มี**กำหนดตรวจประเมิน AUN-QA ระดับหลักสูตร แต่**เคย**เข้ารับการตรวจประเมินตามเกณฑ์ AUN-QA มาก่อน ให้ปรับปรุงการดำเนินงานตามข้อเสนอแนะเมื่อครั้งรับการประเมิน และปรับปรุงรายงานการประเมินตนเองตามเกณฑ์ AUN-QA และปรับ Program Profile ให้ทันสมัยเพื่อเผยแพร่/ประชาสัมพันธ์สารสำคัญของหลักสูตรสู่สาธารณะ
- เอกสารรายงานและหลักฐานประกอบอาจอยู่ในรูปแบบของสื่ออิเล็กทรอนิกส์ได้

### ขั้นตอนการตรวจประเมิน

สำหรับหลักสูตรที่มีกำหนดตรวจประเมิน AUN-QA ระดับหลักสูตร ให้ดำเนินการตามรูปแบบของ AUN-QA ระดับหลักสูตร (ภาคภาษาอังกฤษ) [11] โดยใช้เวลา 2 วันครึ่ง ประกอบด้วย

- พิธีเปิด (Opening Meeting)
- การนำเสนอผลการดำเนินงานของหลักสูตร
- การตรวจเอกสาร
- การสัมภาษณ์ผู้มีส่วนได้ส่วนเสีย 6 กลุ่ม ได้แก่ ผู้บริหาร คณาจารย์ บุคลากรสายสนับสนุน นิสิต/นักศึกษา ศิษย์เก่า และผู้ใช้บัณฑิต
- การเยี่ยมชมสถานที่
- การนำเสนอสรุปผลการตรวจเบื้องต้นด้วยวาจาที่เน้นการเสนอจุดแข็งและข้อเสนอแนะเพื่อการพัฒนาของหลักสูตร (Closing Meeting)

สำหรับหลักสูตรที่ไม่มีกำหนดตรวจ AUN-QA ระดับหลักสูตร จะรับการตรวจประเมินองค์ประกอบที่ 1 การกำกับมาตรฐาน ซึ่งเป็นการตรวจประเมินเชิงวิเคราะห์เอกสาร (Desktop Assessment) เท่านั้น ไม่มีการเข้าเยี่ยมชมพื้นที่ (Site Visit)

### รายงานผลการตรวจประเมิน

ให้หลักสูตรที่ “ผ่าน” การประเมินองค์ประกอบที่ 1 การกำกับมาตรฐาน รายงานวันที่คณะกรรมการประเมินฯ แจ้งผลการประเมิน และรายนามคณะกรรมการประเมินฯ เผยแพร่สู่สาธารณะ

สำหรับหลักสูตรที่ได้รับการประเมิน AUN-QA ระดับหลักสูตร ในรอบปีการศึกษา ให้รายงานผลการประเมินตามรูปแบบของ AUN-QA ระดับหลักสูตร (ภาคภาษาอังกฤษ) โดยมีการเสนอจุดแข็งและข้อเสนอแนะเพื่อการพัฒนาของหลักสูตรรวมทั้งคะแนนการประเมินทั้งในภาพรวมและเฉพาะแต่ละเกณฑ์ ทั้งเกณฑ์หลักและเกณฑ์ย่อย ทั้งนี้ควรจัดทำรายงานผลการตรวจประเมินให้แล้วเสร็จภายใน 1 เดือน หลังสิ้นสุดการตรวจฯ



## การส่งรายงานการตรวจประเมินต่อสำนักงานคณะกรรมการการอุดมศึกษา (สกอ.)

ทุกหลักสูตรรายงานผลตามองค์ประกอบที่ 1 และส่งรายงานการประเมินตนเองตามเกณฑ์ AUN-QA ระดับหลักสูตร พร้อมทั้งข้อมูลพื้นฐาน (CDS) ผ่านระบบ CHE-QA Online

## การเผยแพร่สาระสำคัญสู่สาธารณะ

นำเสนอโปรไฟล์ของหลักสูตร (Program Profile) ที่แสดงสาระสำคัญ จากรายงานการประเมินตนเองตามเกณฑ์ AUN-QA ระดับหลักสูตร เพื่อการประชาสัมพันธ์และเผยแพร่ ในเว็บไซต์ของภาควิชาหรือคณะ โดยระบุวันที่ล่าสุดที่หลักสูตร “ผ่าน” การประเมินผลตามองค์ประกอบที่ 1 กำกับมาตรฐาน

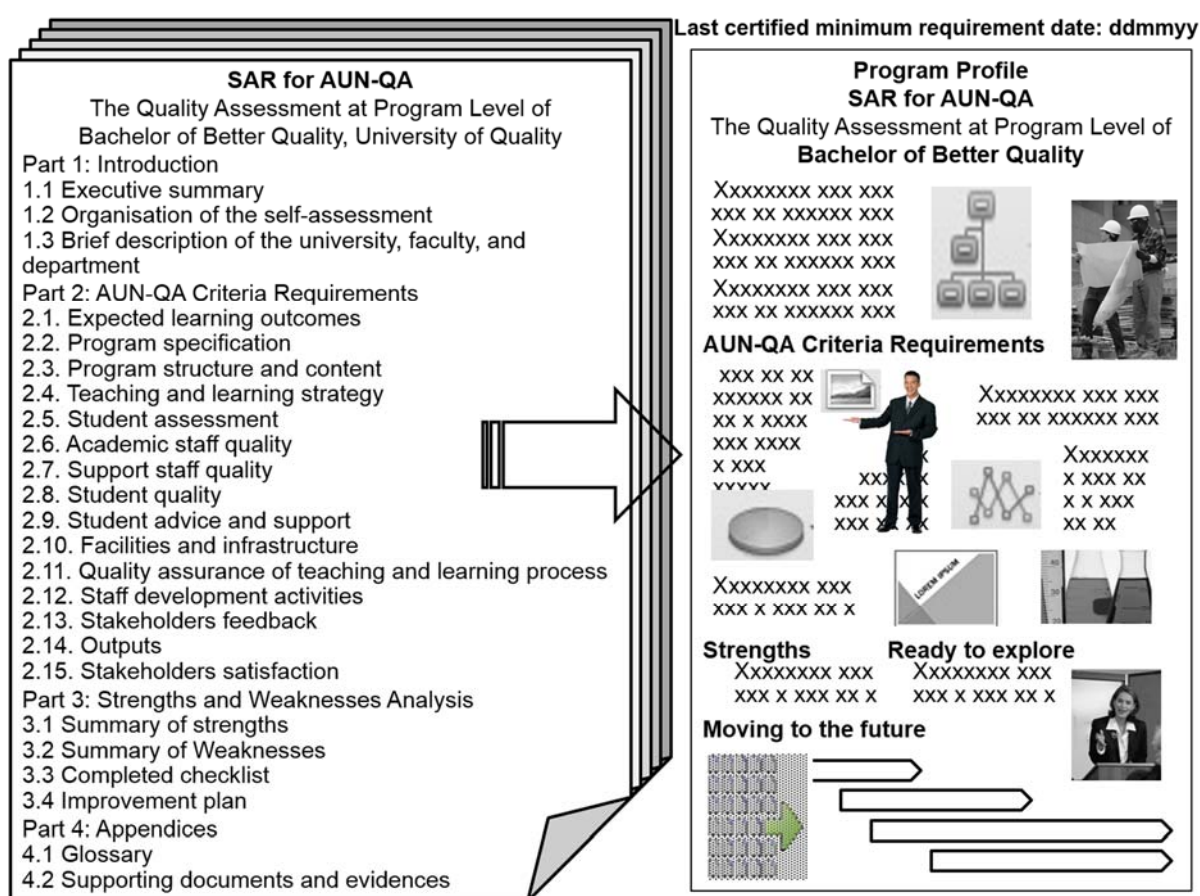

รูปที่ 1-5 การเผยแพร่สาระสำคัญสู่สาธารณะโดยใช้ Program Profile จากรายงานการประเมินตนเองตามเกณฑ์ AUN-QA ระดับหลักสูตร version 2.0

(หากใช้ version 3.0 ใน Part 2 จะประกอบไปด้วยเกณฑ์ 11 ข้อคือ 2.1 ถึง 2.11)

## 1.5.2. การตรวจประเมินระดับคณะหรือหน่วยงานเทียบเท่า ที่มีการจัดการเรียนการสอน (CUPT Indicators)

### รอบระยะเวลาการตรวจประเมิน

- ทุกปี
- ควรดำเนินการตรวจประเมินและมีผลการตรวจฯ อย่างน้อย 1 เดือน ก่อนการตรวจฯ ระดับสถาบัน

### องค์ประกอบและคุณสมบัติของคณะกรรมการประเมิน

- คณะกรรมการประเมินประกอบด้วยผู้ทรงคุณวุฒิอย่างน้อย 3 คน ประกอบด้วยประธาน 1 คน กรรมการอย่างน้อย 2 คนทั้งนี้ขึ้นอยู่กับขนาดของคณะหรือหน่วยงานเทียบเท่า โดยมีจำนวนผู้ประเมินที่มาจากภายนอกคณะหรือหน่วยงานเทียบเท่าอย่างน้อยร้อยละ 50
- ประธานและกรรมการประเมินทุกคนเป็นผู้ประเมินที่ขึ้นบัญชีผู้ประเมินระบบ CUPT QA ของ ทปอ./ทอมก หรือเป็นผู้ที่ผ่านการฝึกอบรมหลักสูตรที่ ทปอ. เห็นชอบและมีประสบการณ์ในการตรวจประเมินคุณภาพการศึกษาด้วยระบบเดิมของ สกอ.หรือ สมศ. หรือระบบอื่นๆ มาก่อน
- ประธานคณะกรรมการประเมินฯ เป็นผู้ประเมินจากภายนอกคณะหรือหน่วยงานเทียบเท่า ที่ดำรงตำแหน่งรองคณบดีหรือตำแหน่งเทียบเท่าขึ้นไป ทั้งผู้ที่เคยดำรงตำแหน่งในอดีตและผู้ที่ดำรงตำแหน่งในปัจจุบัน
- คณะที่รับการประเมินเป็นผู้แต่งตั้งคณะกรรมการฯ

### รายงานการประเมินตนเอง

- จัดทำรายงานการประเมินตนเองตามเกณฑ์การประกันคุณภาพของ CUPT Indicators ระดับคณะ
- จัดส่งรายงานการประเมินตนเองให้แก่คณะกรรมการประเมินภายใน 15 วันก่อนการตรวจฯ

### ขั้นตอนการตรวจประเมิน

ใช้เวลาไม่น้อยกว่า 2 วัน ประกอบด้วย

- พิธีเปิด (Opening Meeting)
- การนำเสนอผลการดำเนินงานของคณะหรือหน่วยงานเทียบเท่า
- การตรวจเอกสาร
- การสัมภาษณ์ผู้มีส่วนได้ส่วนเสีย
- การเยี่ยมชมสถานที่
- การนำเสนอสรุปผลการตรวจเบื้องต้นด้วยวาจาที่เน้นการเสนอจุดแข็งและข้อเสนอแนะตามข้อเท็จจริงที่พบ (facts & findings) เพื่อผู้รับการประเมินสามารถพิจารณาได้อย่างเหมาะสม และนำไปสู่การพัฒนา หรืออาจรวมถึงแนวปฏิบัติที่ดีของคณะหรือหน่วยงานเทียบเท่า (Closing Meeting)

### รายงานผลการตรวจประเมิน

มีการเสนอจุดแข็งและข้อเสนอแนะเพื่อตามข้อเท็จจริงที่พบ (facts & findings) เพื่อผู้รับการประเมินสามารถพิจารณาใช้อย่างเหมาะสมและนำไปสู่การพัฒนาของคณะหรือหน่วยงานเทียบเท่าหรืออาจรวมถึงแนวปฏิบัติที่ดี รวมทั้งคะแนนการประเมินของแต่ละตัวบ่งชี้ ตลอดจนควรสรุปให้เห็นภาพรวมของคณะหรือหน่วยงานเทียบเท่าจุดเน้นของคณะหรือหน่วยงานเทียบเท่า ประสิทธิภาพของการดำเนินงานในคณะหรือหน่วยงานเทียบเท่า ผลลัพธ์ของผลผลิตต่างๆ ตามพันธกิจของคณะหรือหน่วยงานเทียบเท่า ทั้งนี้ควรจัดทำรายงานผลการตรวจประเมินให้แล้วเสร็จภายใน 15 วัน หลังสิ้นสุดการตรวจฯ

### การส่งรายงานผลการตรวจประเมินต่อสำนักงานคณะกรรมการการอุดมศึกษา (สกอ.)

ส่งรายงานพร้อมทั้งข้อมูลพื้นฐาน (CDS) ผ่านระบบ CHE-QA Online ภายในระยะเวลาที่ สกอ. กำหนด

### 1.5.3. การตรวจประเมินระดับสถาบัน (CUPT Indicators)

#### รอบระยะเวลาการตรวจประเมิน

- ทุกปี

#### องค์ประกอบและคุณสมบัติของคณะกรรมการประเมิน

- คณะกรรมการประเมินประกอบด้วยผู้ทรงคุณวุฒิอย่างน้อย 5 คน ประกอบด้วยประธาน 1 คน กรรมการอย่างน้อย 4 คน ทั้งนี้ขึ้นอยู่กับขนาดของสถาบันโดยมีจำนวนผู้ประเมินที่มาจากภายนอกสถาบันอย่างน้อยร้อยละ 50
- ประธานและกรรมการประเมินทุกคนเป็นผู้ประเมินที่ขึ้นบัญชีผู้ประเมินระบบ CUPT QA ของ ทปอ./ทอมก หรือเป็นผู้ที่ผ่านการฝึกอบรมหลักสูตรที่ ทปอ. เห็นชอบและมีประสบการณ์ในการตรวจประเมินคุณภาพการศึกษาด้วยระบบเดิมของ สกอ. หรือ สมศ. หรือ ระบบอื่นๆ ในระดับคณะหรือเทียบเท่าขึ้นไปมาก่อน
- ประธานคณะกรรมการประเมินฯ เป็นผู้ประเมินจากภายนอกสถาบัน ที่ดำรงตำแหน่งรองอธิการบดีขึ้นไป ทั้งผู้ที่เคยดำรงตำแหน่งในอดีตและผู้ที่ดำรงตำแหน่งในปัจจุบัน
- สถาบันที่รับการประเมินเป็นผู้แต่งตั้งคณะกรรมการฯ

#### รายงานการประเมินตนเอง

- จัดทำรายงานการประเมินตนเองตามเกณฑ์การประกันคุณภาพของ CUPT Indicators ระดับสถาบัน
- จัดส่งรายงานการประเมินตนเองให้แก่คณะกรรมการประเมินภายใน 15 วันก่อนการตรวจฯ

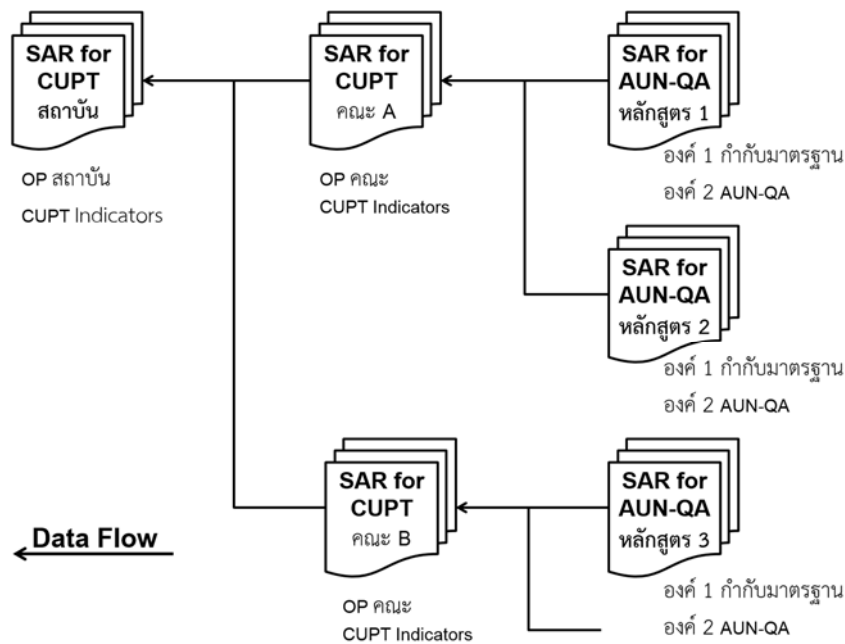

รูปที่ 1-6 ความสัมพันธ์ระหว่างรายงานการประเมินตนเองระดับคณะ/สถาบัน  
กับข้อมูลการประเมินตนเองระดับหลักสูตร

### ขั้นตอนการตรวจประเมิน

ใช้เวลาไม่น้อยกว่า 3 วัน ประกอบด้วย

- พิธีเปิด (Opening Meeting)
- การนำเสนอผลการดำเนินงานของสถาบัน
- การตรวจเอกสาร
- การสัมภาษณ์ผู้มีส่วนได้ส่วนเสีย
- การเยี่ยมชมสถานที่
- การนำเสนอสรุปผลการตรวจเบื้องต้นด้วยวาจาที่เน้นการเสนอจุดแข็งและข้อเสนอแนะตามข้อเท็จจริงที่พบ (facts & findings) เพื่อผู้รับการประเมินสามารถพิจารณาใช้อย่างเหมาะสมและนำไปสู่การพัฒนา หรืออาจรวมถึงแนวปฏิบัติที่ดีของสถาบัน (Closing Meeting)

### รายงานผลการตรวจประเมิน

มีการเสนอจุดแข็งและข้อเสนอแนะตามข้อเท็จจริงที่พบ (facts & findings) เพื่อผู้รับการประเมินสามารถพิจารณาใช้อย่างเหมาะสมและนำไปสู่การพัฒนาของสถาบันหรืออาจรวมถึงแนวปฏิบัติที่ดี รวมทั้งคะแนนการประเมินของแต่ละตัวบ่งชี้ ตลอดจนควรสรุปให้เห็นภาพรวมของสถาบัน จุดเน้นของสถาบัน ประสิทธิภาพของการดำเนินงานในคณะและสถาบัน ผลลัพธ์ของผลผลิตต่างๆ ตามพันธกิจของสถาบัน ทั้งนี้ควรจัดทำรายงานผลการตรวจประเมินให้แล้วเสร็จภายใน 15 วัน หลังสิ้นสุดการตรวจฯ

ทั้งนี้หากสถาบันจำเป็นต้องใช้คะแนนการประเมินภาพรวมเพื่อแจ้งต่อ ก.พ.ร. (สำนักงานคณะกรรมการพัฒนาระบบราชการ) ให้คณะกรรมการประเมินสรุปคะแนนภาพรวมของสถาบันเพื่อใช้ในการรายงานต่อไป

การส่งรายงานผลการตรวจประเมินต่อสำนักงานคณะกรรมการการอุดมศึกษา (สกอ.)

ส่งรายงานพร้อมทั้งข้อมูลพื้นฐาน (CDS) ผ่านระบบ CHE-QA Online ภายในระยะเวลาที่ สกอ.

กำหนด

## บทที่ 2 การประกันคุณภาพระดับหลักสูตร CUPT QA

### 2.1 แนวทางการประกันคุณภาพสำหรับระดับหลักสูตร

การประกันคุณภาพระดับหลักสูตร ประกอบไปด้วย 2 องค์ประกอบดังนี้

- 1) องค์ประกอบที่ 1 การกำกับมาตรฐานของการประกันคุณภาพระดับหลักสูตร เป็นการดำเนินการประกันคุณภาพหลักสูตรตามมาตรฐานการศึกษาแห่งชาติ ที่สถาบันจะดำเนินการด้วยตนเองอย่างต่อเนื่องเป็นประจำ เพื่อให้มั่นใจว่าได้ดำเนินการตามการประกันคุณภาพขั้นต่ำ และจะนำข้อมูลจากการประกันคุณภาพหลักสูตรนี้มาเสนอในเว็บของตนเอง เป็นการเผยแพร่สาธารณะ เพื่อให้สังคมมีส่วนร่วมในการตรวจสอบข้อมูลการประกันคุณภาพหลักสูตรของคณะ/สถาบัน รวมทั้ง สมศ. และ สกอ. สามารถสอบถามข้อมูลได้ตลอดเวลา เมื่อมีประเด็นที่ต้องพิจารณา โดยการประเมินการดำเนินการตามองค์ประกอบที่ 1 การกำกับมาตรฐานจะดำเนินการเป็นประจำทุกปี และนำผลการประเมินไปใช้เป็นส่วนหนึ่งของการประเมินระดับคณะ/สถาบัน
- 2) องค์ประกอบที่ 2 การดำเนินการประกันคุณภาพระดับหลักสูตรเพื่อการพัฒนา จะดำเนินการด้วยการใช้ เกณฑ์การประกันคุณภาพหลักสูตรตามแนวทางของ AUN-QA ระดับหลักสูตร [11] หรือเกณฑ์การประกันคุณภาพหลักสูตรขององค์กรระดับสากลที่เป็นที่ยอมรับระดับชาติ หรือนานาชาติ เช่น เกณฑ์ของสภาวิชาชีพ, ABET, AACSB เป็นต้น โดยให้ดำเนินการประเมินองค์ประกอบเพื่อการพัฒนาตามรอบของระบบสากลที่ได้เลือกใช้ แต่ดำเนินการตามเกณฑ์ที่เลือกใช้อย่างต่อเนื่อง เช่น AUN-QA มีรอบประเมิน 5 ปี ดังนั้นหลักสูตรที่ใช้เกณฑ์ AUN-QA จะถูกประเมินตามรูปแบบ AUN-QA อย่างน้อย 1 ครั้งในรอบ 5 ปี และดำเนินการตามที่เกณฑ์กำหนดอย่างต่อเนื่องสม่ำเสมอ ทั้งนี้การประเมิน AUN-QA อย่างน้อย 1 ครั้งใน 5 ปีนั้นไม่จำเป็นต้องสอดคล้องกับวงรอบของการปรับหลักสูตร

การประกันคุณภาพหลักสูตรตามแนวทางของ AUN-QA ระดับหลักสูตร จะดำเนินการโดยขอความช่วยเหลือสนับสนุนคู่มือ AUN-QA ระดับหลักสูตร จากสำนักงานเลขานุการของ AUN การเลือกดำเนินงานตามแนว AUN-QA ระดับหลักสูตรหรือเกณฑ์สากลอื่นๆ ในองค์ประกอบเพื่อพัฒนานี้ เป็นไปเพื่อเตรียมความพร้อมของหลักสูตรให้สามารถได้รับการรับรองในระดับสากลตามมาตรฐานของ AUN-QA หรือเกณฑ์สากลอื่นๆ รองรับการเปิดเสรีของ ASEAN 2015 และในระดับโลก อีกทั้งเป็นการสนับสนุนให้เกิด mobility ในภาคการศึกษา

โดยการดำเนินการการประกันคุณภาพหลักสูตรตามแนวทางของ AUN-QA ระดับหลักสูตรนี้ สอดคล้องกับนโยบายของประเทศ สมศ. และ สกอ. ที่ต้องการผลักดันให้หลักสูตรการศึกษาของภาษาไทยมีพัฒนาการมาตรฐานคุณภาพในระดับสากล ซึ่งจะสร้างความสามารถในการแข่งขันของภาคการศึกษาไทยในตลาดโลก

## 2.2 องค์ประกอบและเกณฑ์การประกันคุณภาพระดับหลักสูตร CUPT QA

องค์ประกอบ การประกันคุณภาพหลักสูตร	ตัวบ่งชี้/เกณฑ์
1. การกำกับมาตรฐาน	1.1 การกำกับมาตรฐานตามประกาศกระทรวงศึกษาธิการ เรื่อง เกณฑ์มาตรฐานหลักสูตร
2. การพัฒนาคุณภาพหลักสูตรตามเกณฑ์ AUN-QA ระดับหลักสูตร [11]	AUN.1 Expected Learning Outcomes AUN.2 Program Specification AUN.3 Programme Structure and Content AUN.4 Teaching and Learning Approach AUN.5 Student Assessment AUN.6 Academic Staff Quality AUN.7 Support Staff Quality AUN.8 Student Quality and Support AUN.9 Facilities and Infrastructure AUN.10 Quality Enhancement AUN.11 Output

## องค์ประกอบที่ 1 การกำกับมาตรฐาน

คณะกรรมการการอุดมศึกษามีหน้าที่หลักสำคัญประการหนึ่งคือการพิจารณาเสนอนโยบาย แผนพัฒนา และมาตรฐานการอุดมศึกษาที่สอดคล้องกับแผนพัฒนาเศรษฐกิจและสังคมแห่งชาติและแผนการศึกษาแห่งชาติ โดยคำนึงถึงความเป็นอิสระและความเป็นเลิศทางวิชาการของสถานศึกษาระดับอุดมศึกษา โดยได้จัดทำมาตรฐานการอุดมศึกษาและเกณฑ์มาตรฐานต่างๆ ที่เกี่ยวข้อง เพื่อส่งเสริมให้สถาบันอุดมศึกษาได้พัฒนาด้านวิชาการและวิชาชีพ รวมทั้งการพัฒนาคุณภาพและยกระดับมาตรฐานในการจัดการศึกษาระดับอุดมศึกษาให้มีความทัดเทียมกัน และได้ประกาศใช้เกณฑ์มาตรฐานหลักสูตรระดับต่างๆ มาอย่างต่อเนื่อง ซึ่งปัจจุบันได้มีประกาศกระทรวงศึกษาธิการ เรื่อง เกณฑ์มาตรฐานหลักสูตรระดับต่างๆ พ.ศ. 2558 เมื่อเดือนพฤศจิกายน พ.ศ. 2558 โดยอนุโลมให้ใช้ประกาศเกณฑ์มาตรฐานหลักสูตร พ.ศ. 2548 ในการแจ้งให้ สกอ. รับทราบจนถึงเดือน พฤษภาคม พ.ศ. 2559 เพื่อประโยชน์ในการรักษามาตรฐานวิชาการและวิชาชีพ โดยเกณฑ์มาตรฐานหลักสูตรดังกล่าวเป็นส่วนหนึ่งของเกณฑ์การรับรองวิทยฐานะและมาตรฐานการศึกษา โดยสถาบันอุดมศึกษาที่เปิดดำเนินการหลักสูตรใหม่หรือหลักสูตรปรับปรุงล้วนใช้เกณฑ์มาตรฐานหลักสูตร พ.ศ. 2558 เป็นหลักในการพัฒนาหลักสูตรและดำเนินการให้เป็นไปตามเกณฑ์มาตรฐานหลักสูตรดังกล่าว

ในการควบคุมกำกับมาตรฐาน จะพิจารณาจากการบริหารจัดการหลักสูตรทุกหลักสูตรให้เป็นไปตาม เกณฑ์มาตรฐานหลักสูตรที่ได้ประกาศใช้เมื่อ พ.ศ. 2548 และ พ.ศ. 2558 และกรอบมาตรฐานคุณวุฒิ ระดับอุดมศึกษาแห่งชาติ พ.ศ. 2552 ตลอดระยะเวลาที่มีการจัดการเรียนการสอนในหลักสูตรดังกล่าว สำหรับหลักสูตรที่ใช้เกณฑ์มาตรฐานหลักสูตร พ.ศ. 2548 จะใช้เกณฑ์กำกับมาตรฐาน 11 ข้อ ดังแสดงใน ตารางต่อไปนี้ ทั้งนี้สำหรับหลักสูตรที่ใช้เกณฑ์มาตรฐานหลักสูตร พ.ศ. 2558 จะพิจารณาการกำกับ มาตรฐานใน 11 ข้อเช่นกัน แต่ใช้รายละเอียดตามที่กำหนดในเกณฑ์มาตรฐานหลักสูตร พ.ศ. 2558 เป็นเกณฑ์ แทน



ตัวบ่งชี้ที่ 1.1 การบริหารจัดการหลักสูตรตามเกณฑ์มาตรฐานหลักสูตรที่กำหนดโดยสำนักงานคณะกรรมการการอุดมศึกษา ตามเกณฑ์มาตรฐานหลักสูตร พ.ศ. 2548

เกณฑ์การประเมิน	ตรี	โท	เอก	หมายเหตุ
1. จำนวนอาจารย์ประจำหลักสูตร	ไม่น้อยกว่า 5 คน และเป็นอาจารย์ประจำเกินกว่า 1 หลักสูตรไม่ได้และประจำหลักสูตรตลอดระยะเวลาที่จัดการศึกษาตามหลักสูตรนั้น	ไม่น้อยกว่า 5 คนและเป็นอาจารย์ประจำเกินกว่า 1 หลักสูตรไม่ได้และประจำหลักสูตรตลอดระยะเวลาที่จัดการศึกษาตามหลักสูตรนั้น	ไม่น้อยกว่า 5 คนและเป็นอาจารย์ประจำเกินกว่า 1 หลักสูตรไม่ได้และประจำหลักสูตรตลอดระยะเวลาที่จัดการศึกษาตามหลักสูตรนั้น	<p>บันทึกข้อความที่ ศธ0506(2)/ว 569 ลงวันที่ 18 เม.ย. 2549 กำหนดว่า</p> <ul style="list-style-type: none"> <li>● อาจารย์ประจำสามารถเป็นอาจารย์ประจำหลักสูตรที่เป็นหลักสูตรพหุวิทยาการ (Multidisciplinary) ได้อีก 1 หลักสูตร โดยต้องเป็นหลักสูตรที่ตรงหรือสัมพันธ์กับหลักสูตรที่ได้ประจำอยู่แล้ว</li> <li>● อาจารย์ประจำหลักสูตรในระดับบัณฑิตศึกษา สามารถเป็นอาจารย์ประจำหลักสูตรในระดับปริญญาเอกหรือปริญญาโทในสาขาวิชาเดียวกันได้อีก 1 หลักสูตร</li> </ul> <p>บันทึกข้อความที่ ศธ0506(4)/ว254 ลงวันที่ 11 มี.ค. 2557 กำหนดว่า</p> <ul style="list-style-type: none"> <li>● กรณีหลักสูตรปริญญาตรีที่มีแขนงวิชา/กลุ่มวิชาชีพ กำหนดให้ต้องมีอาจารย์ประจำหลักสูตรจำนวนไม่น้อยกว่า 3 คน ให้ครบทุกแขนงวิชา/กลุ่มวิชาของหลักสูตร โดยมีคณาธิกรครอบคลุมแขนงวิชา/กลุ่มวิชาที่เปิดสอน</li> </ul>

เกณฑ์การประเมิน	ตรี	โท	เอก	หมายเหตุ
2. คุณสมบัตินักเรียนประจำหลักสูตร	คุณวุฒิระดับปริญญาโทหรือเทียบเท่า หรือดำรงตำแหน่งทางวิชาการไม่ต่ำกว่าผู้ช่วยศาสตราจารย์ ในสาขาที่ตรงหรือสัมพันธ์กับสาขาวิชาที่เปิดสอน อย่างน้อย 2 คน	มี คุณ สม บั ตี เป็น อ า จ า ร ย์ ผู้รับผิดชอบหลักสูตร หรืออาจารย์ที่ปรึกษาวิทยานิพนธ์ หรืออาจารย์ผู้สอบวิทยานิพนธ์ หรืออาจารย์ผู้สอน	มีคุณสมบัตินักเรียนประจำหลักสูตร หรืออาจารย์ที่ปรึกษาวิทยานิพนธ์ หรืออาจารย์ผู้สอบวิทยานิพนธ์ หรืออาจารย์ผู้สอน	
3. คุณสมบัตินักเรียนผู้รับผิดชอบหลักสูตร		คุณวุฒิไม่ต่ำกว่าปริญญาเอกหรือเทียบเท่า หรือดำรงตำแหน่งรองศาสตราจารย์ขึ้นไป ในสาขาวิชานั้นหรือสาขาวิชาที่สัมพันธ์กันจำนวนอย่างน้อย 3 คน	คุณวุฒิไม่ต่ำกว่าปริญญาเอกหรือเทียบเท่า หรือดำรงตำแหน่งรองศาสตราจารย์ขึ้นไป ในสาขาวิชานั้นหรือสาขาวิชาที่สัมพันธ์กันจำนวนอย่างน้อย 3 คน	
4. คุณสมบัตินักเรียนผู้สอน		1. อ า จ า ร ย์ ป ระ จ า ห รื อ ผู้ทรงคุณวุฒิภายนอกสถาบัน มีคุณวุฒิปริญญาโทหรือดำรงตำแหน่งทางวิชาการไม่ต่ำกว่าผู้ช่วยศาสตราจารย์ ในสาขาวิชานั้นหรือสาขาวิชาที่สัมพันธ์กัน และ 2. มีประสบการณ์ด้านการสอน และ 3. มีประสบการณ์ในการทำวิจัยที่ไม่ใช่ส่วนหนึ่งของการศึกษาเพื่อรับปริญญา	1. อาจารย์ประจำหรือผู้ทรงคุณวุฒิภายนอกสถาบัน มีคุณวุฒิปริญญาเอกหรือดำรงตำแหน่งทางวิชาการไม่ต่ำกว่ารองศาสตราจารย์ ในสาขาวิชานั้นหรือสาขาวิชาที่สัมพันธ์กัน และ 2. มีประสบการณ์ด้านการสอน และ 3. มีประสบการณ์ในการทำวิจัยที่ไม่ใช่ส่วนหนึ่งของการศึกษาเพื่อรับปริญญา	หลักสูตรปริญญาโท ตามบันทึกข้อความที่ ศธ0504(4)/ว867 กำหนดว่า ให้อาจารย์ที่มีคุณวุฒิระดับปริญญาเอกเป็นอาจารย์ผู้สอนในหลักสูตรระดับปริญญาโทได้ แม้จะยังไม่มียุทธศาสตร์วิจัยหลังจากสำเร็จการศึกษา ทั้งนี้ ภายในระยะเวลา 2 ปี นับจากวันที่เริ่มสอน จะต้องมียุทธศาสตร์วิจัยจึงจะสามารถเป็นอาจารย์ผู้สอนในระดับปริญญาเอก และเป็นอาจารย์ประจำหลักสูตร อาจารย์ที่ปรึกษาวิทยานิพนธ์ และอาจารย์ผู้สอบวิทยานิพนธ์ในระดับปริญญาโทและปริญญาเอกได้

เกณฑ์การประเมิน	ตรี	โท	เอก	หมายเหตุ
5. คุณสมบัติของอาจารย์ที่ ปรึกษาวิทยานิพนธ์หลักและ อาจารย์ที่ปรึกษาการค้นคว้า อิสระ		<p>1. เป็นอาจารย์ประจำที่มีคุณวุฒิ ปริญญาเอกหรือดำรงตำแหน่งทาง วิชาการไม่ต่ำกว่ารองศาสตราจารย์ ในสาขาวิชานั้นหรือสาขาวิชาที่ สัมพันธ์กัน และ</p> <p>2. มีประสบการณ์ในการทำวิจัยที่ ไม่ใช่ส่วนหนึ่งของการศึกษาเพื่อรับ ปริญญา</p>	<p>1. เป็นอาจารย์ประจำที่มีคุณวุฒิ ปริญญาเอกหรือดำรงตำแหน่งทาง วิชาการไม่ต่ำกว่ารองศาสตราจารย์ ใน สาขาวิชานั้นหรือสาขาวิชาที่สัมพันธ์กัน และ</p> <p>2. มีประสบการณ์ในการทำวิจัยที่ไม่ใช่ ส่วนหนึ่งของการศึกษาเพื่อรับปริญญา</p>	<p>- การพิจารณากรณีอาจารย์เกษียณอายุ งานหรือลาออกจากราชการดังนี้</p> <p>1) หลักสูตรสามารถจ้างอาจารย์ที่มี คุณสมบัติตามเกณฑ์ฯ ซึ่งเกษียณอายุงาน หรือลาออกจากราชการ กลับเข้ามา ทำงานแบบเต็มเวลาหรือบางเวลาได้โดย ใช้ระบบการจ้างพนักงานมหาวิทยาลัย คือมีสัญญาจ้างที่ให้ค่าตอบแทนเป็นราย เดือนและมีการกำหนดภาระงานไว้อย่าง ชัดเจน อาจารย์ดังกล่าวสามารถปฏิบัติ หน้าที่เป็นอาจารย์ประจำหลักสูตร อาจารย์ที่ปรึกษาวิทยานิพนธ์หลัก อาจารย์ที่ปรึกษาวิทยานิพนธ์ร่วม อาจารย์ผู้สอบวิทยานิพนธ์ และอาจารย์ ผู้สอนได้</p> <p>2) “ อาจารย์ เกษียณ อายุงาน ” สามารถปฏิบัติหน้าที่อาจารย์ที่ปรึกษา วิทยานิพนธ์หลักได้ต่อไปจนนักศึกษา สำเร็จการศึกษา หากนักศึกษาได้รับ อนุมัติโครงร่างวิทยานิพนธ์ก่อนการ เกษียณอายุ</p>

เกณฑ์การประเมิน	ตรี	โท	เอก	หมายเหตุ
6. คุณสมบัติของอาจารย์ที่ปรึกษาวิทยานิพนธ์ร่วม (ถ้ามี)		<p>1. เป็นอาจารย์ประจำหรือผู้ทรงคุณวุฒิภายนอกที่มีคุณวุฒิปริญญาเอกหรือดำรงตำแหน่งทางวิชาการไม่ต่ำกว่ารองศาสตราจารย์ในสาขาวิชานั้นหรือสาขาวิชาที่สัมพันธ์กันและ</p> <p>2. มีประสบการณ์ในการทำวิจัยที่ไม่ใช่ส่วนหนึ่งของการศึกษาเพื่อรับปริญญา</p>	<p>1. เป็นอาจารย์ประจำหรือผู้ทรงคุณวุฒิภายนอกที่มีคุณวุฒิปริญญาเอกหรือดำรงตำแหน่งทางวิชาการไม่ต่ำกว่ารองศาสตราจารย์ในสาขาวิชานั้นหรือสาขาวิชาที่สัมพันธ์กันและ</p> <p>2. มีประสบการณ์ในการทำวิจัยที่ไม่ใช่ส่วนหนึ่งของการศึกษาเพื่อรับปริญญา</p>	<p>แนวทางบริหารเกณฑ์มาตรฐานหลักสูตรระดับอุดมศึกษา พ.ศ.2548 ข้อ 7.6 ผู้เชี่ยวชาญเฉพาะ หมายถึงบุคลากรที่มีความรู้ความเชี่ยวชาญในสาขาวิชาที่เปิดสอนเป็นอย่างดี ซึ่งอาจเป็นบุคลากรที่ไม่อยู่ในสายวิชาการ หรือเป็นผู้ทรงคุณวุฒิภายนอกสถาบัน โดยไม่ต้องพิจารณาด้านคุณวุฒิ และ ตำแหน่งทางวิชาการ ผู้เชี่ยวชาญเฉพาะที่จะเป็นอาจารย์ที่ปรึกษาวิทยานิพนธ์หลัก ต้องเป็นบุคลากรประจำในสถาบันเท่านั้น ส่วนผู้เชี่ยวชาญเฉพาะที่จะเป็นอาจารย์ที่ปรึกษาวิทยานิพนธ์ร่วม อาจเป็นบุคลากรประจำในสถาบันหรือผู้ทรงคุณวุฒิภายนอกสถาบันที่มีความรู้ความเชี่ยวชาญและประสบการณ์สูงในสาขาวิชานั้นๆ เป็นที่ยอมรับในระดับหน่วยงานหรือระดับกระทรวงหรือวงการวิชาชีพด้านนั้น เทียบได้ไม่ต่ำกว่าระดับ 9 ขึ้นไป ตามหลักเกณฑ์และวิธีการที่สำนักงานคณะกรรมการข้าราชการพลเรือนและหน่วยงานที่เกี่ยวข้องกำหนด</p>

เกณฑ์การประเมิน	ตรี	โท	เอก	หมายเหตุ
				<p>ในกรณีหลักสูตรปริญญาเอกไม่มีอาจารย์ที่ปรึกษาวิทยานิพนธ์ร่วม อาจารย์ผู้สอบวิทยานิพนธ์ หรืออาจารย์ผู้สอน ที่ได้รับคุณวุฒิปริญญาเอก หรือไม่เป็นผู้ดำรงตำแหน่งทางวิชาการตั้งแต่รองศาสตราจารย์ขึ้นไปในสาขาวิชาที่เปิดสอน สถาบันอุดมศึกษาอาจแต่งตั้งผู้เชี่ยวชาญเฉพาะด้านแทนเป็นกรณีๆ ไป โดยความเห็นชอบของสภาสถาบันอุดมศึกษา และต้องแจ้งคณะกรรมการการอุดมศึกษาให้รับทราบการแต่งตั้งนั้นด้วย</p>
7. คุณสมบัติของอาจารย์ผู้สอบวิทยานิพนธ์		<p>1. อาจารย์ประจำและผู้ทรงคุณวุฒิภายนอกสถาบัน ที่มีคุณวุฒิปริญญาเอกหรือเทียบเท่าหรือดำรงตำแหน่งทางวิชาการไม่ต่ำกว่ารองศาสตราจารย์ ในสาขาวิชานั้นหรือสาขาวิชาที่สัมพันธ์กันและ</p> <p>2. มีประสบการณ์ในการทำวิจัยที่ไม่ใช่ส่วนหนึ่งของการศึกษาเพื่อรับปริญญา</p>	<p>1. อาจารย์ประจำและผู้ทรงคุณวุฒิภายนอกสถาบัน ที่มีคุณวุฒิปริญญาเอกหรือเทียบเท่าหรือดำรงตำแหน่งทางวิชาการไม่ต่ำกว่ารองศาสตราจารย์ ในสาขาวิชานั้นหรือสาขาวิชาที่สัมพันธ์กันและ</p> <p>2. มีประสบการณ์ในการทำวิจัยที่ไม่ใช่ส่วนหนึ่งของการศึกษาเพื่อรับปริญญา</p>	

เกณฑ์การประเมิน	ตรี	โท	เอก	หมายเหตุ
8. การตีพิมพ์เผยแพร่ผลงานของผู้สำเร็จการศึกษา		(เฉพาะแผน ก เท่านั้น) ต้องเป็นรายงานสืบเนื่องฉบับเต็มในการประชุมทางวิชาการ (proceedings) หรือวารสารหรือสิ่งพิมพ์วิชาการซึ่งอยู่ในรูปแบบเอกสารหรือ สื่ออิเล็กทรอนิกส์	วารสารหรือสิ่งพิมพ์วิชาการที่มีการพิจารณาภายนอกมาร่วมกลั่นกรอง (peer review) ซึ่งอยู่ในรูปแบบเอกสารหรือ สื่ออิเล็กทรอนิกส์	วิทยานิพนธ์ซึ่งเกี่ยวข้องกับสิ่งประดิษฐ์ การจดทะเบียนสิทธิบัตรหรืออนุสิทธิบัตร สามารถทดแทนแทนการตีพิมพ์ในวารสารหรือสิ่งพิมพ์ทางวิชาการได้ โดยพิจารณาจากปีที่ได้รับสิทธิบัตร หรืออนุสิทธิบัตร ไม่ใช่ปีที่ขอจด
9. ภาระงานอาจารย์ที่ปรึกษาวิทยานิพนธ์และการค้นคว้าอิสระในระดับบัณฑิตศึกษา		<b>วิทยานิพนธ์</b> อาจารย์ 1 คน ต่อ นักศึกษา 5 คน  <b>การค้นคว้าอิสระ</b> อาจารย์ 1 คนต่อ นักศึกษา 15 คน  หากเป็นที่ปรึกษาทั้ง 2 ประเภทให้เทียบสัดส่วนนักศึกษาที่ทำวิทยานิพนธ์ 1 คนเทียบเท่ากับนักศึกษาที่ค้นคว้าอิสระ 3 คน	<b>วิทยานิพนธ์</b> อาจารย์ 1 คน ต่อ นักศึกษา 5 คน	- ประกาศกระทรวงศึกษาธิการ เรื่อง เกณฑ์มาตรฐานหลักสูตรระดับบัณฑิตศึกษา พ.ศ.2548 ข้อ 10 กำหนดว่า อาจารย์ประจำ 1 คนให้เป็นอาจารย์ที่ปรึกษาได้ไม่เกิน 5 คน หากหลักสูตรใดมีอาจารย์ประจำที่มีศักยภาพพร้อมที่จะดูแลนักศึกษาได้มากกว่า 5 คน ให้อยู่ในดุลยพินิจของสถาบันอุดมศึกษานั้น แต่ทั้งนี้ต้องไม่เกิน 10 คน เพื่อสนับสนุนนักวิจัยที่มีศักยภาพสูงที่มีความพร้อมทางด้านทุนวิจัยและเครื่องมือวิจัย รวมทั้งผู้ที่ดำเนินโครงการวิจัยขนาดใหญ่อย่างต่อเนื่อง ในการผลิตผลงาน

เกณฑ์การประเมิน	ตรี	โท	เอก	หมายเหตุ
10. อาจารย์ที่ปรึกษา วิทยานิพนธ์และการ ค้นคว้าอิสระในระดับ บัณฑิตศึกษามีผลงานวิจัย อย่างต่อเนื่องและ สม่ำเสมอ		มีอย่างน้อย 1 เรื่องในรอบ 5 ปีโดย นับรวมปีที่ประเมิน	มีอย่างน้อย 1 เรื่องในรอบ 5 ปี โดยนับ รวมปีที่ประเมิน	
11. การปรับปรุงหลักสูตรตาม รอบระยะเวลาที่กำหนด	ต้องไม่เกิน 5 ปี (จะต้องปรับปรุงให้เสร็จและ อนุมัติ/ให้ความเห็นชอบโดย สภามหาวิทยาลัย/สถาบัน เพื่อให้หลักสูตรใช้งานในปีที่ 6) <b>หมายเหตุ</b> สำหรับหลักสูตร 5 ปี ประกาศใช้ในปีที่ 7 หรือหลัก สูตร 6 ปี ประกาศใช้ในปีที่ 8)	ต้องไม่เกิน 5 ปี (จะต้องปรับปรุงให้เสร็จและอนุมัติ/ ให้ ความ เห็น ชอบ โดย ส ภ า มหาวิทยาลัย/สถาบัน เพื่อให้ หลักสูตรใช้งานในปีที่ 6)	ต้องไม่เกิน 5 ปี (จะต้องปรับปรุงให้เสร็จและอนุมัติ/ให้ ความเห็นชอบโดยสภามหาวิทยาลัย/ สถาบัน เพื่อให้หลักสูตรใช้งานในปีที่ 6)	
<b>รวม</b>	เกณฑ์ 3 ข้อ	เกณฑ์ 11 ข้อ	เกณฑ์ 11 ข้อ	

ผลการประเมินองค์ประกอบที่ 1 กำหนดไว้เป็น “เป็นไปตามเกณฑ์” และ “ไม่เป็นไปตามเกณฑ์” หากไม่ผ่านเกณฑ์ข้อใดข้อหนึ่ง จะมีผลเป็น “ไม่เป็นไปตามเกณฑ์”

ทั้งนี้ให้ดำเนินการประกันคุณภาพตามองค์ประกอบที่ 2 AUN-QA ไม่ว่าผลการประเมินองค์ 1 จะเป็นไปตามเกณฑ์ หรือ ไม่เป็นไปตามเกณฑ์ และให้รายงานผลการประเมินองค์ประกอบ  
ที่ 1 พร้อมเหตุผลและการดำเนินการแก้ไข ในกรณีที่พบว่าผลการประเมินองค์ 1 ของหลักสูตรนั้นๆ ไม่เป็นไปตามเกณฑ์ ประกอบผลการประเมิน

## องค์ประกอบที่ 2 การพัฒนาคุณภาพหลักสูตรตามเกณฑ์ AUN-QA ระดับหลักสูตร

ระบบประกันคุณภาพ CUPT QA ในระดับหลักสูตรจะใช้เกณฑ์จาก Guide to AUN Actual Quality Assessment at Programme Level, Version 3.0 [11] เป็นเกณฑ์ในองค์ประกอบที่ 2 การพัฒนาคุณภาพหลักสูตร

เกณฑ์ AUN-QA ระดับหลักสูตร เป็นเกณฑ์ที่เน้นผลการเรียนรู้ (Outcome-based) เกณฑ์นี้เป็นเกณฑ์ที่ได้รับการพัฒนาอย่างต่อเนื่อง โดยในปลายปี ค.ศ. 2015 ทาง AUN ได้ออกเกณฑ์ชุดใหม่ version 3.0 [11] ซึ่งปรับจากเกณฑ์เดิมใน version 2.0 [10] จำนวน 15 เกณฑ์ เหลือ 11 เกณฑ์ โดยยังคงสาระสำคัญเดิมในการประกันคุณภาพหลักสูตรที่ใช้เพื่อการพัฒนา ดังนั้นหลักสูตรที่พัฒนา SAR โดยใช้เกณฑ์ของ version 2.0 จะสามารถปรับเป็น SAR ตามเกณฑ์ได้ทันที ดังแสดงในตารางความเชื่อมโยงระหว่างเกณฑ์ใน version 2.0 ไปยัง version 3.0 ดังนี้

[ตารางแสดงความเชื่อมโยงระหว่างเกณฑ์ AUN-QA Programme Level Version 2.0 และ 3.0 \[11\]](#)

AUN-QA Version 2.0	AUN-QA Version 3.0
1. Expected Learning Outcomes	1. Expected Learning Outcomes
2. Programme Specification	2. Programme Specification
3. Programme Structure and Content	3. Programme Structure and Content
4. Teaching and Learning Strategy	4. Teaching and Learning Approach
5. Student Assessment	5. Student Assessment
6. Academic Staff Quality	6. Academic Staff Quality
7. Support Staff Quality	7. Support Staff Quality
8. Student Quality	8. Student Quality and Support
9. Student Advice and Support	
10. Facilities and Infrastructure	9. Facilities and Infrastructure
11. Quality Assurance of Teaching and Learning Process	10. Quality Enhancement
12. Staff Development Activities	6. Academic Staff Quality 7. Support Staff Quality
13. Stakeholders Feedback	10. Quality Enhancement
14. Output	11. Output
15. Stakeholders Satisfaction	

### แนวคิดการประกันคุณภาพระดับหลักสูตรตามแนวทางของ AUN-QA

เกณฑ์ AUN-QA ระดับหลักสูตร เป็นเกณฑ์ที่เน้นผลการเรียนรู้คาดหวัง (Expected Learning Outcome หรือ ELO) ที่พัฒนาขึ้นจากความจำเป็น (Needs) ต่างๆ ของกลุ่มผู้มีส่วนได้ส่วนเสีย (Stakeholders) ของหลักสูตรและข้อกำหนดมาตรฐานคุณภาพต่างๆ ทั้งในระดับชาติหรือระดับนานาชาติ เช่น ข้อกำหนดมาตรฐานหลักสูตร/มาตรฐานคุณวุฒิอุดมศึกษา หรือ ข้อกำหนดจากสภาวิชาชีพที่เกี่ยวข้อง ทั้งนี้



กลุ่มผู้มีส่วนได้ส่วนเสียของหลักสูตร ได้แก่

1. ผู้เรียน นิสิต นักศึกษา
2. คณาจารย์ นักวิจัย
3. บุคลากรสายสนับสนุน
4. ผู้บริหาร
5. บัณฑิต ศิษย์เก่า
6. ผู้ประกอบการ ผู้ว่าจ้างบัณฑิต

ในการประกันคุณภาพหลักสูตรตามแนวทาง AUN-QA ดำเนินการโดยนำ ELO ที่พัฒนาขึ้นมาเป็นเป้าหมายหลักของการดำเนินการในหลักสูตร โดยถ่ายทอด ELO ลงในการดำเนินการต่างๆ เพื่อให้บัณฑิตที่จบจากหลักสูตรมี ELO หรือผลการเรียนรู้คาดหวังที่ได้กำหนดไว้ เกณฑ์จะกำหนดให้ถ่ายทอด ELO ลงในข้อกำหนดหลักสูตร (Program Specification) และโครงสร้างและเนื้อหาของหลักสูตร (Programme Structure and Content) รวมถึงใช้ ELO ในการกำหนดแนวทางในการจัดการเรียนการสอน (Teaching and Learning Approach) และวิธีการวัดผล (Student Assessment) ที่สามารถวัดว่าผู้เรียนได้มี ELO ที่กำหนดหรือไม่ โดยรวมคือเพื่อให้บัณฑิตที่จบการศึกษาจากหลักสูตรมีคุณสมบัติที่พึงประสงค์ (Graduate Attributes) ตามผลการเรียนรู้คาดหวังรวมของหลักสูตร (Programme Outcomes) หรือคุณสมบัติของบัณฑิตที่จบการศึกษาจากหลักสูตร

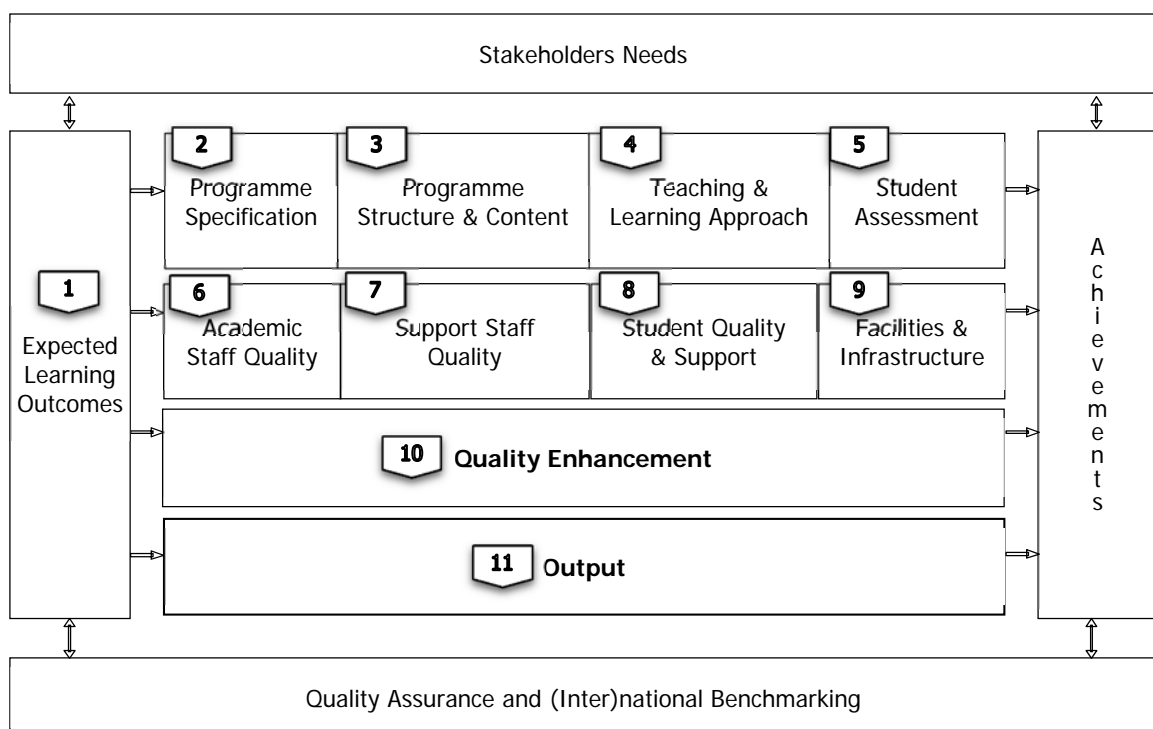

รูปที่ 2.1 โมเดลเกณฑ์การประกันคุณภาพระดับหลักสูตร AUN-QA version 3.0 [11]

การบริหารจัดการคณาจารย์ (Academic Staff) และบุคลากรสายสนับสนุน (Support Staff) นิสิต นักศึกษาและสิ่งสนับสนุนการเรียนรู้ต่างๆ ของหลักสูตร (Student Quality & Supports and Facilities & Infrastructur) ล้วนแล้วแต่เป็นการดำเนินการสำคัญที่ส่งผลถึงการประกันคุณภาพหลักสูตร และการพัฒนา ให้คุณภาพของการดำเนินการในหลักสูตรดียิ่งขึ้น (Quality Enhancement) และตรวจสอบผลลัพธ์ (Output) ของหลักสูตร เป็นกระบวนการที่จำเป็นและสำคัญอย่างยิ่งในการประกันคุณภาพระดับหลักสูตร

### ระดับการประเมินตามเกณฑ์ AUN-QA

เพื่อให้หลักสูตรรับรู้ถึงระดับคุณภาพของหลักสูตรในแต่ละเกณฑ์ และสามารถปรับปรุงพัฒนาการ ดำเนินการในหลักสูตรได้อย่างต่อเนื่อง การประเมินหลักสูตรจะใช้เกณฑ์ 7 ระดับ จากหน้า 64 ของเอกสาร [11] ดังต่อไปนี้

#### เกณฑ์การประเมิน 7 ระดับของ AUN QA [11]

Rating	Description
1	<b>Absolutely Inadequate</b> The QA practice to fulfil the criterion is not implemented. There are no plans, documents, evidences or results available. Immediate improvement must be made.
2	<b>Inadequate and Improvement is Necessary</b> The QA practice to fulfil the criterion is still at its planning stage or is inadequate where improvement is necessary. There is little document or evidence available. Performance of the QA practice shows little or poor results.
3	<b>Inadequate but Minor Improvement Will Make It Adequate</b> The QA practice to fulfil the criterion is defined and implemented but minor improvement is needed to fully meet them. Documents are available but no clear evidence to support that they have been fully used. Performance of the QA practice shows inconsistent or some results.
4	<b>Adequate as Expected</b> The QA practice to fulfil the criterion is adequate and evidences support that it has been fully implemented. Performance of the QA practice shows consistent results as expected.
5	<b>Better Than Adequate</b> The QA practice to fulfil the criterion is better than adequate. Evidences support that it has been efficiently implemented. Performance of the QA practice shows good results and positive improvement trend.
6	<b>Example of Best Practices</b> The QA practice to fulfil the criterion is considered to be example of best practices in the field. Evidences support that it has been effectively implemented. Performance of QA practice shows very good results and positive improvement trend.
7	<b>Excellent (Example of World-class or Leading Practices)</b> The QA practice to fulfil the criterion is considered to be excellent or example of world-class practices in the field. Evidences support that it has been innovatively implemented. Performance of the QA practice shows excellent results and outstanding improvement trends.

#### แนวทางการประเมินระดับคะแนน

“ความหมาย” ของระดับคะแนน 1-4 ข้างต้น เป็นการแสดงถึงระดับคุณภาพของการดำเนินการ (QA Practice) ตามเกณฑ์ หรือสถานะการดำเนินการในหลักสูตร ว่าได้ดำเนินการถึงในระดับใด ตั้งแต่ ระดับไม่เพียงพออย่างยิ่ง (ระดับ 1) หรือ ยังไม่ได้ดำเนินการตามที่เกณฑ์กำหนด ไม่มีแผนงานไม่มีหลักฐานว่าได้ดำเนินการตามเกณฑ์ จนถึง เพียงพอตามความคาดหวัง (ระดับ 4) หรือมีหลักฐานว่าได้ดำเนินการตามเกณฑ์อย่างเป็นระบบ และมีแนวโน้มผลการดำเนินการที่สม่ำเสมอตามคาดหวัง

ทั้งนี้ในการประเมินจะเป็นการตรวจหาหลักฐานที่แสดงให้เห็นถึงระดับการดำเนินการต่างๆ โดยจะไม่ใช้การตรวจเอกสารทุกชั้นที่เกี่ยวข้อง แต่เป็นการสุ่มตรวจเอกสารสำคัญและสัมภาษณ์ผู้มีส่วนได้ส่วนเสียที่เกี่ยวข้องเพื่อยืนยันการดำเนินการตามเกณฑ์

ส่วนระดับ 5-7 เป็นการบ่งชี้ถึงการดำเนินการที่เหนือกว่าเกณฑ์ที่กำหนด โดยมีหลักฐานแสดงให้เห็นว่าได้ดำเนินการตามเกณฑ์อย่างมีประสิทธิภาพ มีผลลัพธ์การดำเนินการที่ดีและมีแนวโน้มผลการดำเนินการในเชิงบวก (ระดับ 5) จนได้รับการยอมรับจากผู้อื่นว่าเป็นตัวอย่างของแนวปฏิบัติที่เป็นเลิศ (ระดับ 6) หรือเป็นแนวปฏิบัติชั้นนำหรือดีเยี่ยม มีการดำเนินการตามเกณฑ์อย่างมีนวัตกรรม มีผลลัพธ์ที่โดดเด่นในระดับโลก (ระดับ 7) ทั้งนี้สามารถใช้ระดับคะแนน ในการประเมินกิจกรรมต่างๆ ที่ได้ดำเนินการเพื่อปรับปรุงคุณภาพของหลักสูตร หรือ ในการประเมินสิ่งที่ดำเนินการเพื่อให้เกิดการพัฒนาคุณภาพ (quality and improvement activities)

### **ตัวอย่างการประเมินระดับคะแนนการดำเนินการ**

เกณฑ์สมมติ: *ให้ใช้ผลการสำรวจความคิดเห็นจากนิสิตนักศึกษาเพื่อการพัฒนาหลักสูตร*

ระบบดำเนินการตามเกณฑ์ที่เกี่ยวข้อง: *ระบบสำรวจความคิดเห็นนักศึกษา ระบบการปรับปรุงหลักสูตร*

ระดับ คะแนน	ตัวอย่างการดำเนินการที่เกี่ยวข้อง หลักฐาน
1	ยังไม่มีดำเนินการสำรวจความคิดเห็นเพื่อนำมาใช้ในการพัฒนาหลักสูตร ยังไม่เคยมีแบบสำรวจหรือรูปแบบการสำรวจความคิดเห็นเพื่อการดังกล่าว เมื่อสอบถามนักศึกษา พบว่า นักศึกษาไม่เคยรับทราบหรือเคยถูกสอบถามความคิดเห็นในเรื่องดังกล่าว
2	พบว่าได้มีการกำหนดรูปแบบการสำรวจ มีกำหนดการ มีแบบสอบถาม/สัมภาษณ์สำหรับใช้สอบถามความคิดเห็นนักศึกษา มีหลักฐานการดำเนินการสำรวจไปแล้วบางส่วนแต่ยังไม่ครบถ้วนหรือกำลังจะดำเนินการสำรวจความคิดเห็น
3	มีผลการสำรวจความคิดเห็นนักศึกษาแล้ว แต่ยังไม่ได้นำข้อมูลไปใช้ในการดำเนินการพัฒนาหลักสูตร ไม่พบหลักฐานเอกสารหรือจากการสัมภาษณ์ผู้เกี่ยวข้อง ว่ามีนำข้อมูลที่ได้จากการสำรวจไปใช้ในการพัฒนาปรับปรุงหลักสูตร
4	จากการสัมภาษณ์ผู้ที่เกี่ยวข้องและการดูข้อมูลบทวิเคราะห์และสรุปการสำรวจความคิดเห็นนักศึกษา พบว่ามีการดำเนินการสำรวจความคิดเห็นจากนักศึกษาอย่างเป็นระบบ และมีการนำความคิดเห็นจากนักศึกษามาใช้ในการพัฒนาปรับปรุงการเรียนการสอน และผลการเรียนรู้ของวิชาปฏิบัติในหลักสูตร มีการปรับปรุงพื้นที่สนับสนุนการเรียนรู้ตามข้อเสนอแนะของนักศึกษา มีการจัดตารางเรียนและคาบเรียนให้เหมาะสมกับการเรียนรู้ตามวัตถุประสงค์ของวิชาและหลักสูตร โดยพบว่าดำเนินการตามเกณฑ์ดังกล่าวไม่ได้เกิดขึ้นเป็นครั้งแรก หรือเกิดขึ้นเพียงครั้งเดียว แต่เป็นการดำเนินการอย่างเป็นระบบ ต่อเนื่องสม่ำเสมอ

เกณฑ์สมมติ: ให้ใช้ผลการสำรวจความคิดเห็นจากนิสิตนักศึกษาเพื่อการพัฒนาหลักสูตร

ระบบดำเนินการตามเกณฑ์ที่เกี่ยวข้อง: ระบบสำรวจความคิดเห็นนักศึกษา ระบบการปรับปรุงหลักสูตร

ระดับ คะแนน	ตัวอย่างการดำเนินการที่เกี่ยวข้อง หลักฐาน
5	พบว่าระบบการสำรวจความคิดเห็นของนักศึกษา และระบบการปรับปรุงการดำเนินการในหลักสูตรมีประสิทธิภาพดี ข้อมูลที่ได้จากการสำรวจเป็นประโยชน์ในการปรับปรุงหลักสูตร แสดงให้เห็นถึงประสิทธิภาพของหลักสูตร ทำให้ผลการเรียนรู้ของนักศึกษามีทิศทางที่ดีขึ้น การจัดการเรียนการสอนได้ผลดีขึ้น จากหลักฐานพบว่าจำนวนนักศึกษาที่ dropout หรือเรียนไม่ผ่านอันเนื่องมาจากการจัดการเรียนการสอนที่ไม่เหมาะสมมีจำนวนน้อยลง
6	พบว่าระบบการสำรวจความคิดเห็นของนักศึกษา มีบูรณาการกับระบบการปรับปรุงการดำเนินการในหลักสูตรเป็นอย่างดี การดำเนินการของทั้ง 2 ระบบสอดคล้องกันและผลสำรวจถูกส่งต่อเข้าระบบปรับปรุงการดำเนินการอย่างรวดเร็ว ผลการดำเนินการปรับปรุงหลักสูตรถูกสะท้อนมาให้เห็นในความคิดเห็นของนักศึกษา ผลสัทธิศึกษาที่เกี่ยวข้องและผลการสำรวจทั้งหมดเป็นเชิงบวกต่อทั้งผู้บริหารการศึกษาและต่อนักศึกษา เห็นได้ชัดว่านักศึกษามีส่วนร่วมในการพัฒนาหลักสูตร โดยระบบที่ใช้เป็นระบบที่ไม่ต้องลงทุนทรัพยากรเพิ่มเติมมาก เป็นระบบและการดำเนินการตัวอย่างที่ดี (Best practice) ในเรื่องนี้
7	พบว่ามีการนวัตกรรมในระบบการสำรวจความคิดเห็นของนักศึกษา ที่บูรณาการกับการปรับปรุงการดำเนินการในหลักสูตร มีผลการดำเนินการของทั้งสองระบบ เป็นเชิงบวกต่อนักศึกษาและสถาบันการศึกษามาอย่างต่อเนื่อง เห็นได้ชัดว่าแนวทางการดำเนินการนำความคิดเห็นของนักศึกษามาใช้ในการปรับปรุงการเรียนการสอนนี้เป็นนวัตกรรม โดยระบบนี้ดำเนินการมาระยะเวลาหนึ่งซึ่งแสดงให้เห็นผลลัพธ์ที่เป็นเลิศ (Excellence) และยังมีสถิติแสดงการยกระดับคุณภาพของหลักสูตรอย่างชัดเจน (Outstanding Improvement) ถือได้ว่ามีผลการดำเนินการเป็นเลิศในระดับสากล

ทั้งนี้ผู้ประเมินใช้การสัมภาษณ์นักศึกษา และผู้บริหารหลักสูตร และผู้มีส่วนได้ส่วนเสียที่เกี่ยวข้อง เพื่อยืนยันการดำเนินการตามเกณฑ์ ดังนั้นระดับคะแนนที่ได้ จึงเป็นการบ่งชี้สถานะการดำเนินการการประกันคุณภาพการศึกษาของหลักสูตร ว่าได้มีการประกันคุณภาพการศึกษาถึงระดับใด และมีโอกาสในการพัฒนา/ปรับปรุงในเรื่องใดบ้าง โดยมีได้เป็นระดับคะแนนของคุณภาพของบัณฑิตหรือเนื้อหาหลักสูตรแต่อย่างใด

การประเมินระดับคะแนนของเกณฑ์ AUN แต่ละเกณฑ์ ซึ่งแต่ละเกณฑ์มีเกณฑ์ย่อยหรือ check list หลายข้อ จะไม่สรุปคะแนนของแต่ละเกณฑ์โดยการเฉลี่ยระดับคะแนนของเกณฑ์ย่อยของแต่ละเกณฑ์ เช่น คะแนนของ AUN.1 Expected Learning Outcomes ที่มีเกณฑ์ย่อยจำนวน 3 ข้อย่อย จะไม่มีการนำคะแนนของ Check list แต่ละข้อมาเฉลี่ยเพื่อใช้เป็นคะแนนของ AUN.1 แต่จะเป็นการประเมินระดับคะแนนภาพรวมของเกณฑ์ AUN ในแต่ละเกณฑ์ (AUN Criteion) โดยใช้เกณฑ์ย่อยเป็นเครื่องมือเพื่อความสะดวกในการประเมินและใช้การประเมินภาพรวมของแต่ละเกณฑ์เท่านั้น

## บทที่ 3 การประกันคุณภาพระดับคณะและสถาบัน CUPT QA

### 3.1 แนวทางการประกันคุณภาพสำหรับระดับคณะและสถาบัน

ในการประกันและพัฒนาคุณภาพการศึกษาในระดับคณะและสถาบัน อยู่บนพื้นฐานแนวคิดที่ต้องการพัฒนาการบริหารจัดการเพื่อให้เกิดคุณภาพการศึกษาตามบริบทของสถาบัน โดยที่คำนึงถึงความต้องการของสังคมและประเทศ การประกันคุณภาพระดับคณะและสถาบันตามแนวทาง CUPT QA จึงมีดังต่อไปนี้

1. องค์ประกอบรายงานประกันคุณภาพระดับคณะและสถาบัน
  - 1) โครงร่างองค์กร (Organizational Profile, OP) เป็นบริบทของคณะ/สถาบัน เพื่อให้ทั้งผู้บริหาร บุคลากร และผู้ตรวจประเมินมีความเข้าใจที่ตรงกันเกี่ยวกับบริบทที่สำคัญของคณะ/สถาบัน รวมทั้งเอกลักษณ์ของคณะ/สถาบัน และอัตลักษณ์ของนิสิต/นักศึกษาที่กำหนดไว้ เพื่อเป็นหลักในการดำเนินการซึ่งสามารถสะท้อนได้ในตัวบ่งชี้หลัก และเพื่อเป็นหลักในการคัดเลือกตัวบ่งชี้ตามบริบทของสถาบัน (Selective indicator)
  - 2) ตัวบ่งชี้หลัก (Core indicators) ของระดับคณะและสถาบัน มุ่งเน้นบูรณาการของตัววัดของ สมศ. สกอ. AUN-QA, EdPEX และ Internationalization indicators โดยทำให้วิธีการวัดเป็นไปในแบบเดียวกันเพื่อลดความสับสนในการทำงาน และเป็นวิธีการวัดที่สามารถสะท้อนถึงคุณภาพของคณะ/สถาบัน สำหรับตัวบ่งชี้หลักในคู่มือฉบับนี้ มีจำนวน 13 ตัวบ่งชี้หลักที่พัฒนามาจากตัวบ่งชี้ระดับคณะ/สถาบันของคู่มือฉบับปีการศึกษา 2557
  - 3) ตัวบ่งชี้เลือก (Selective indicators) เป็นตัวบ่งชี้ที่สถาบันเลือกดำเนินการ**เพิ่มเติมตามบริบทของสถาบัน** โดยให้สถาบันกำหนดและดำเนินการเองตามความสำคัญหรือความท้าทายต่อสถาบันนั้นๆ ทั้งนี้ ตัวบ่งชี้เลือกในคู่มือฉบับนี้มีจำนวน 3 ตัวบ่งชี้ โดยเป็นตัวบ่งชี้ที่พัฒนาต่อเนื่องมาจากตัวบ่งชี้เลือกของสถาบันเทคโนโลยีเจ้าคุณทหารลาดกระบัง มหาวิทยาลัยเทคโนโลยีพระจอมเกล้าพระนครเหนือ และมหาวิทยาลัยเทคโนโลยีพระจอมเกล้าธนบุรี ที่เลือกใช้ร่วมกันในปีการศึกษา 2557 ทั้งนี้ มหาวิทยาลัยที่ใช้ระบบ CUPT QA สามารถใช้ตัวบ่งชี้เลือกในคู่มือ หรือกำหนดตัวบ่งชี้เลือกขึ้นเองตามบริบทของมหาวิทยาลัย และประกาศใช้ตัวบ่งชี้เลือกตามบริบทอย่างเป็นทางการตามขั้นตอนของแต่ละมหาวิทยาลัย
2. การแสดงตัวบ่งชี้ นั้นจะต้องอธิบายถึงความสัมพันธ์ที่เกี่ยวข้องกับ OP ตามบริบทคณะ/สถาบัน เพื่อให้เห็นการใช้ตัวบ่งชี้เหล่านี้ตอบคำถามเชิงคุณภาพตามบริบท นโยบาย วิสัยทัศน์ และยุทธศาสตร์ ของแต่ละคณะ/สถาบัน ถึงแม้ว่าการประเมินในหลายตัวบ่งชี้ปัจจุบันจะยังมีเกณฑ์ที่ไม่เอื้อหรือไม่สามารถสะท้อนให้เห็นแนวโน้มของการพัฒนา (Improvement Trends) ของคณะ/สถาบันนั้นเทียบกับตัวเองหรือกับคู่เปรียบเทียบได้อย่างชัดเจน แต่ควรแสดงความเห็นของแนวโน้มของการพัฒนาที่พบ ไว้ในรายงานเพื่อใช้เป็นรากฐานของการพัฒนาระบบการประกันคุณภาพไปสู่ระบบที่คณะ/สถาบันมีแนวความคิดของการพัฒนาคุณภาพด้วยตนเอง โดยไม่ต้องรอให้หน่วยงานภายนอกกำหนดตัวบ่งชี้

คุณภาพและระดับคุณภาพที่ต้องการ ซึ่งจะเป็นแนวทางทำให้เกิดระบบบริหารคุณภาพของคณะ/สถาบันที่มีประสิทธิภาพและมีความยั่งยืน

3. การประเมินจะใช้เกณฑ์การให้คะแนน 1-7 สำหรับทุกตัว โดยสรุปผลการพิจารณาตามการลงความเห็นชอบของคณะกรรมการ (consensus) พร้อมข้อเสนอแนะ เพื่อคณะ/สถาบันได้ทราบระดับหรือสถานภาพของระบบการประกันคุณภาพการศึกษาที่เป็นอยู่ของสถาบัน และนำไปสู่การพัฒนาคุณภาพการดำเนินการในระดับที่สูงขึ้น
4. การระบุแนวทางการปฏิบัติที่เป็นเลิศ (Best practice) ให้คณะกรรมการประเมินเป็นผู้พิจารณาให้ข้อเสนอแนะ การเสนอแนวทางการปฏิบัติที่เป็นเลิศ สามารถระบุเป็นแต่ละด้าน (Criteria) หรือในภาพรวมของคณะ/สถาบันก็ได้
5. การดำเนินการตามข้อเสนอแนวคิดนี้เป็นการบูรณาการเกณฑ์การประกันคุณภาพระดับคณะและสถาบันของ สมศ. และ สกอ. เข้าด้วยกันแล้ว ดังนั้น เกณฑ์นี้จึงเป็นเกณฑ์ประกันคุณภาพระดับ คณะ/สถาบันชุดเดียวกันทั้งภายในและภายนอก เพื่อเป็นแนวทางในการพัฒนาไปสู่เกณฑ์คุณภาพของแต่ละสถาบันการศึกษาที่เป็นที่ยอมรับและเป็นเกณฑ์ในระดับสากล เช่น EdPEX เป็นต้น

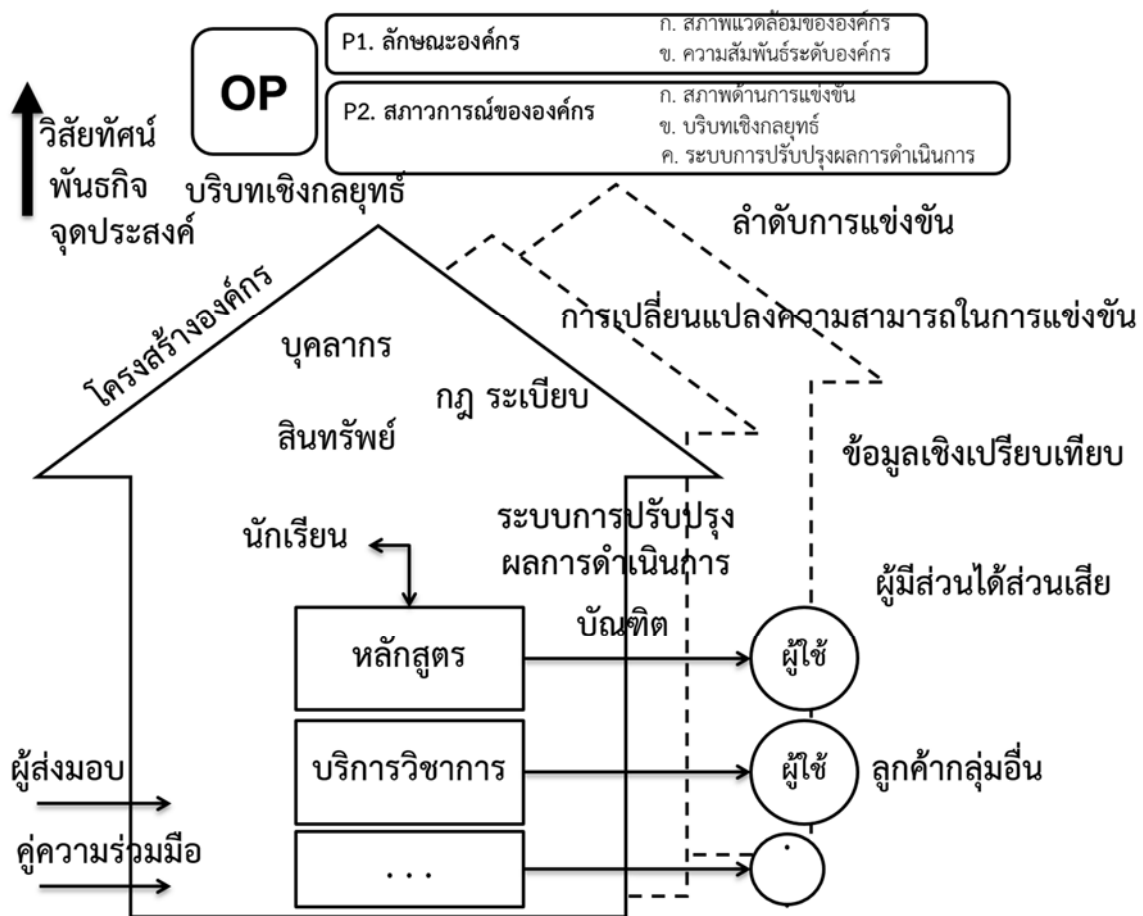

รูปที่ 3-1 องค์ประกอบของโครงสร้างองค์กร (Organizational Profile : OP)

### 3.2 องค์ประกอบและเกณฑ์การประกันคุณภาพสำหรับระดับคณะและสถาบัน

องค์ประกอบของเกณฑ์การประกันคุณภาพสำหรับระดับคณะและสถาบันแบ่งออกเป็น 2 องค์ประกอบด้วยกันคือ

องค์ประกอบที่ 1 โครงร่างองค์กร (Organizational Profile)

องค์ประกอบที่ 2 ตัวบ่งชี้ระดับคณะและสถาบัน (CUPT Indicators) ประกอบไปด้วย ตัวบ่งชี้หลัก (Core Indicators) และ ตัวบ่งชี้ตามบริบทของสถาบัน (Selective Indicators)

การจัดทำโครงร่างองค์กรของคณะและสถาบันนั้นจะทำให้คณะและสถาบันได้เข้าใจถึงเป้าหมายการจัดการศึกษา รวมถึงเข้าใจบริบทและสถานะขององค์กร สามารถกำหนดเป้าหมายการดำเนินการของตัวบ่งชี้ระดับคณะและสถาบันได้อย่างเหมาะสม ซึ่งจะทำให้สามารถควบคุมดูแลและบริหารจัดการศึกษาได้อย่างมีประสิทธิภาพและคุณภาพตามบริบทของสถาบันการศึกษา และนำไปสู่การพัฒนากระบวนการบริหารจัดการศึกษาที่มีประสิทธิภาพ สามารถสร้างผลลัพธ์ที่มีคุณภาพสอดคล้องกับความต้องการของสังคมและประเทศ และเป็นไปตามบริบทของแต่ละสถาบันการศึกษา

สำหรับตัวบ่งชี้ระดับคณะและสถาบัน (CUPT Indicators) แบ่งออกเป็น กลุ่มตัวบ่งชี้หลัก (Core Indicators) จำนวน 13 ตัวบ่งชี้ (C.1 ถึง C.13) โดยสถาบันการศึกษาจะเลือกอาจเพิ่มตัวบ่งชี้เลือกที่เหมาะสมกับบริบทและเป้าหมายในการพัฒนาของสถาบัน ทั้งนี้คู่มือฯ ฉบับนี้ ได้สรุปตัวบ่งชี้ตามบริบทของสถาบัน (Selective Indicators) จำนวน 3 ตัวบ่งชี้ จากตัวบ่งชี้เลือกในฉบับปีการศึกษา 2557 [20]

โดยเกณฑ์ในระดับคณะและสถาบันนี้จะครอบคลุมองค์ประกอบของการประกันคุณภาพการศึกษา 7 ด้าน ของ สมศ. อันได้แก่ 1.คุณภาพศิษย์ 2.คุณภาพครู/อาจารย์ 3.การบริหารและธรรมาภิบาลของสถานศึกษา 4.ความสัมพันธ์กับชุมชน/สังคม 5.การทำนุบำรุงศิลปและวัฒนธรรม 6.อัตลักษณ์และเอกลักษณ์ และ 7.มาตรการส่งเสริม และครอบคลุมเกณฑ์ประกันคุณภาพตามประกาศเกณฑ์มาตรฐานหลักสูตร พ.ศ. 2558 ทั้ง 6 ด้าน อันได้แก่ 1.การกำกับมาตรฐาน 2.บัณฑิต 3.นักศึกษา 4.อาจารย์ 5.หลักสูตร การเรียนการสอน การประเมินผู้เรียน และ 6.สิ่งสนับสนุนการเรียนรู้

CUPT Indicators แต่ละตัวบ่งชี้จะประกอบไปด้วย คำอธิบาย ตัวอย่างตารางเก็บข้อมูลระดับหลักสูตร เกณฑ์ระดับหลักสูตร และวิธีการประเมินคะแนนระดับหลักสูตรตามเกณฑ์ AUN-QA ที่เกี่ยวข้อง เกณฑ์และวิธีการประเมินระดับคณะและสถาบัน และคำถามวินิจฉัย (Diagnostic questions) ที่ใช้เป็นแนวทางการตอบคำถามเพื่อเขียนรายงานการประเมินตนเอง (SAR)

องค์ประกอบและตัวบ่งชี้ ระดับคณะ/สถาบัน ปีการศึกษา 2557 และ 2558 ของ มสธ.

CUPT Indicators ระดับคณะและสถาบัน 2557	CUPT Indicators ระดับคณะและสถาบัน 2558
โครงสร้างองค์กร (Organization Profile)	โครงสร้างองค์กร (Organization Profile)
<b>ตัวบ่งชี้ระดับคณะและสถาบัน (CUPT Indicators)</b>	
C.1 อัตราการสำเร็จการศึกษาของนิสิตนักศึกษา	C.1 การรับและการสำเร็จการศึกษาของนิสิตนักศึกษา
C.2 ร้อยละของบัณฑิตปริญญาตรีที่นำความรู้ไปประยุกต์ใช้ในหน้าที่การงานและ/หรือชีวิตประจำวัน	C.2 การได้งานทำของบัณฑิต หรือการใช้ประโยชน์ในการประกอบวิชาชีพ
C.3 คุณภาพบัณฑิตตามกรอบมาตรฐานคุณวุฒิระดับอุดมศึกษาแห่งชาติ	C.3 คุณภาพบัณฑิต
C.4 ผู้เรียนระดับบัณฑิตศึกษามีผลงานตีพิมพ์เผยแพร่	C.4 ผลงานของผู้เรียน
C.5 อาจารย์ประจำคณะที่มีคุณวุฒิปริญญาเอก	C.5 คุณสมบัติของอาจารย์
C.6 อาจารย์ประจำคณะที่ดำรงตำแหน่งทางวิชาการ	C.6 ผลงานวิชาการของอาจารย์ประจำและนักวิจัย
C.7 ผลงานวิชาการของอาจารย์ประจำและนักวิจัย	C.10 บุคลากรได้รับการพัฒนา
C.8 อาจารย์ได้รับการพัฒนา	C.7 การกำกับมาตรฐานหลักสูตร
C.9 ร้อยละของหลักสูตรในคณะที่ผ่านเกณฑ์มาตรฐานหลักสูตร	C.8 การปฏิบัติตามบทบาทหน้าที่ของผู้บริหารมหาวิทยาลัย
C.10 บทบาทและหน้าที่ของผู้บริหารมหาวิทยาลัย	C.8.1 การปฏิบัติตามบทบาทหน้าที่ของสภามหาวิทยาลัย/กรรมการประจำคณะ
C.10.1 บทบาทและหน้าที่ของสภามหาวิทยาลัย/กรรมการประจำคณะ	C.8.2 การปฏิบัติตามบทบาทหน้าที่ของผู้บริหารสถาบัน/ผู้บริหารคณะ
C.10.2 การปฏิบัติตามบทบาทหน้าที่ของผู้บริหารสถาบัน	C.10 บุคลากรได้รับการพัฒนา
C.10.3 การปฏิบัติตามบทบาทหน้าที่ของคณบดี	C.11 ข้อมูลป้อนกลับจากผู้มีส่วนได้ส่วนเสีย
C.11 บุคลากรสายสนับสนุนได้รับการพัฒนา	C.12 การบริการวิชาการแก่สังคมของคณะและสถาบัน
C.12 ความพึงพอใจของนักศึกษา	C.13 การส่งเสริมสนับสนุนศิลปะและวัฒนธรรม
C.13 การบริการวิชาการแก่สังคมของคณะและสถาบัน	C.11 ข้อมูลป้อนกลับจากผู้มีส่วนได้ส่วนเสีย
C.14 การส่งเสริมสนับสนุนศิลปะและวัฒนธรรม	C.11 ข้อมูลป้อนกลับจากผู้มีส่วนได้ส่วนเสีย
S.1 ความพึงพอใจของผู้ใช้บัณฑิต และศิษย์เก่า	C.11 ข้อมูลป้อนกลับจากผู้มีส่วนได้ส่วนเสีย
S.2 ความพึงพอใจของอาจารย์และบุคลากร	C.11 ข้อมูลป้อนกลับจากผู้มีส่วนได้ส่วนเสีย
S.3 จำนวนเงินสนับสนุนงานวิจัยหรืองานสร้างสรรค์	S.1 เงินสนับสนุนงานวิจัยหรืองานสร้างสรรค์
S.4 การบริหารของคณะเพื่อการกำกับติดตามผลลัพธ์ตามพันธกิจกลุ่มสถาบัน และเอกลักษณ์ของคณะ/สถาบัน	C.9 ผลการบริหารและจัดการของผู้บริหารคณะ/สถาบัน
S.5 อัตราการอบรมบุคลากรใหม่ (สายวิชาการ) ด้านการศึกษาทางไกล	S.2 การพัฒนาบุคลากรใหม่ (สายวิชาการ) ด้านการศึกษาทางไกล
S.6 อัตราการอบรมบุคลากรสายสนับสนุนวิชาการที่เป็นไปตาม Training Roadmap	C.10 บุคลากรได้รับการพัฒนา
-	S.3 นวัตกรรมหรือสื่อการศึกษาทางไกลที่เหมาะสม



## องค์ประกอบที่ 1 โครงร่างองค์กร (Organizational Profile)

การจัดทำโครงร่างองค์กรในระบบประกันคุณภาพการศึกษา CUPT QA นั้น มีวัตถุประสงค์หลักเพื่อให้คณะและสถาบันการศึกษา ได้ศึกษาและทำความเข้าใจถึงบริบทและเป้าหมายในระยะสั้นและระยะยาวของสถาบัน รวมถึงสถานการณ์ปัจจุบันทั้งภายนอกและภายในสถาบันที่ส่งผลถึงการดำเนินการและผลลัพธ์ของการดำเนินการของสถาบัน ทั้งนี้การเขียนโครงร่างองค์กร ควรระบุหรืออ้างถึงเป้าหมายการดำเนินการของตัวบ่งชี้หลักและเล็กรวมถึงคู่เทียบ (หากมี) ตามบริบทของสถาบัน ทั้งนี้ การเขียนโครงร่างองค์กรภายใต้ระบบ CUPT QA อาจใช้แนวทางของการเขียนโครงร่างองค์กรของ EdPEX มาใช้เป็นแนวทางในเบื้องต้นดังแสดงในรายละเอียดต่อไปนี้

**โครงร่างองค์กร<sup>1</sup>** คือภาพรวมของคณะ/สถาบันเป็นสิ่งสำคัญที่มีอิทธิพลต่อวิธีการดำเนินงานและเป็นความท้าทายสำคัญที่คณะ/สถาบันเผชิญอยู่

### P.1 ลักษณะองค์กร : คุณลักษณะที่สำคัญของคณะ/สถาบันคืออะไร

ให้อธิบายลักษณะสภาพแวดล้อมการปฏิบัติงานของคณะ/สถาบันและความสัมพันธ์หลักกับผู้เรียน ลูกค้ำกลุ่มอื่น ผู้ส่งมอบ คู่ความร่วมมือ และผู้มีส่วนได้ส่วนเสีย โดยตอบคำถามต่อไปนี้

#### ก. สภาพแวดล้อมขององค์กร

##### (1) หลักสูตรและบริการ

คณะ/สถาบันมีหลักสูตรและบริการที่สำคัญอะไรบ้าง ความสำคัญเชิงเปรียบเทียบของแต่ละหลักสูตรและบริการต่อความสำเร็จของคณะ/สถาบันคืออะไร คณะ/สถาบันใช้วิธีการอย่างไรในการจัดหลักสูตรและบริการ

##### (2) วิสัยทัศน์และพันธกิจ จุดประสงค์

วิสัยทัศน์ค่านิยมและพันธกิจของคณะ/สถาบันที่ได้ประกาศไว้คืออะไร สมรรถนะหลักของคณะ/สถาบันคืออะไร และมีความเกี่ยวข้องอย่างไรกับพันธกิจของคณะ/สถาบัน

##### (3) ลักษณะโดยรวมของบุคลากร

ลักษณะโดยรวมของบุคลากรเป็นอย่างไรมีการเปลี่ยนแปลงใหม่ๆ เกี่ยวกับองค์ประกอบของบุคลากรหรือความต้องการบุคลากรหรือไม่

---

<sup>1</sup> เนื้อหาของหัวข้อ "โครงร่างองค์กร" นำและปรับปรุงมาจาก "(ร่างฉบับ 3) เกณฑ์คุณภาพการศึกษาเพื่อการดำเนินการที่เป็นเลิศฉบับปี 2558-2561 แนวทางที่เป็นระบบสู่การปรับปรุงผลการดำเนินการขององค์กร The 2013-2014 และ 2015-2016 Education Criteria for Performance Excellence" สำนักมาตรฐานและประเมินผลอุดมศึกษาสำนักงานคณะกรรมการการอุดมศึกษา [6]

- คณะ/สถาบันแบ่งบุคลากรหรือคณาจารย์/พนักงานเป็นกลุ่ม และประเภทอะไรบ้าง
- ข้อกำหนดด้านคุณวุฒิทางการศึกษาของคณาจารย์/พนักงานในแต่ละกลุ่ม แต่ละประเภท มีอะไรบ้าง
- มีองค์ประกอบสำคัญอะไรที่ทำให้บุคลากรเข้ามามีส่วนร่วมอย่างจริงจังเพื่อให้คณะ/สถาบัน บรรลุพันธกิจและวิสัยทัศน์ บุคลากรและภาระงานในคณะ/สถาบันมีความหลากหลาย อย่างไรก็ตาม กลุ่มที่จัดตั้งให้ทำหน้าที่ที่ตรงกับคณะ/สถาบันคืออะไร ข้อกำหนดพิเศษด้าน สุขภาพและความปลอดภัยที่สำคัญของคณะ/สถาบันคืออะไร

#### (4) สิ้นทรัพย์

คณะ/สถาบันมีอาคารสถานที่ เทคโนโลยี และอุปกรณ์ที่สำคัญอะไรบ้าง ที่มีอิทธิพลต่อวิธีการ ดำเนินงาน เพื่อบรรลุพันธกิจ วิสัยทัศน์ของคณะ/สถาบัน

#### (5) กฎระเบียบข้อบังคับ

คณะ/สถาบันดำเนินการภายใต้สภาพแวดล้อมด้านกฎระเบียบ ข้อบังคับ อะไรบ้าง รวมถึงกฎระเบียบ ข้อบังคับด้านอาชีวอนามัยและความปลอดภัย ข้อกำหนดเกี่ยวกับการรับรองมาตรฐาน/วิทยฐานะ การรับรอง คุณสมบัติ หรือการขึ้นทะเบียนมาตรฐานการศึกษา และกฎระเบียบข้อบังคับด้านสิ่งแวดล้อม ด้านการเงิน ด้านหลักสูตรและบริการ มีอะไรบ้าง

### ข. ความสัมพันธ์ระดับองค์กร

#### (1) โครงสร้างองค์กร

โครงสร้างและการกำกับดูแลของคณะ/สถาบันมีลักษณะอย่างไร และความสัมพันธ์เชิงการรายงาน ระหว่างสภามหาวิทยาลัย สภาสถาบัน คณะกรรมการกำกับดูแลองค์กร ผู้นำระดับสูง และองค์กรแม่ มีลักษณะ เช่นใด

#### (2) ผู้เรียน ลูกค้ำกลุ่มอื่น และผู้มีส่วนได้ส่วนเสีย<sup>2</sup>

ส่วนตลาด กลุ่มผู้เรียน และลูกค้ำกลุ่มอื่น และกลุ่มผู้มีส่วนได้ส่วนเสียที่สำคัญของคณะ/สถาบัน มี อะไรบ้าง กลุ่มดังกล่าวมีความต้องการและความคาดหวังที่สำคัญอะไรบ้าง ต่อหลักสูตรและบริการ การบริการ สนับสนุนต่อผู้เรียนและลูกค้ำกลุ่มอื่น และการปฏิบัติการความต้องการและความคาดหวังของส่วนตลาดกลุ่ม ผู้เรียนและลูกค้ำกลุ่มอื่นและกลุ่มผู้มีส่วนได้ส่วนเสียแต่ละกลุ่มมีความแตกต่างกันอย่างไร

#### (3) ผู้ส่งมอบและคู่ความร่วมมือ

ผู้ส่งมอบ คู่ความร่วมมือ ที่เป็นทางการและไม่เป็นทางการที่สำคัญมีประเภทอะไรบ้าง กลุ่มต่างๆ เหล่านี้มีบทบาทอย่างไรต่อ

<sup>2</sup> ผู้มีส่วนได้ส่วนเสีย ในระดับคณะ/สถาบันตามเกณฑ์ EdPEX [6] อาจแตกต่างจาก ผู้มีส่วนได้ส่วนเสีย ตามเกณฑ์ AUN-QA ระดับหลักสูตร [12]

- ระบบงานโดยเฉพาะการสร้างหลักสูตรและการดำเนินการของหลักสูตรและบริการและการบริการ สนับสนุนต่อผู้เรียนและลูกค้ากลุ่มอื่น
- การส่งเสริมขีดความสามารถในการแข่งขันของสถาบัน

คณะ/สถาบันมีกลไกที่สำคัญอะไรในการสื่อสารกับผู้ส่งมอบ คู่ความร่วมมือที่เป็นทางการและไม่เป็นทางการ กลุ่มต่าง ๆ เหล่านี้ มีส่วนช่วยและร่วมทำให้เกิดนวัตกรรมของคณะ/สถาบันอย่างไร สถาบันมีข้อกำหนดที่สำคัญสำหรับห่วงโซ่อุปทานอะไรบ้าง

#### หมายเหตุ

**P** การตอบคำถามในโครงร่างองค์กรมีความสำคัญมากข้อมูลเหล่านี้กำหนดบริบทที่ช่วยให้เข้าใจสถาบันและการปฏิบัติการของสถาบันในการตอบทุกคำถามของสถาบันตามเกณฑ์ควรให้สัมพันธ์กับบริบทของสถาบันตามที่ได้อธิบายไว้ในโครงร่างองค์กรซึ่งจะทำให้สถาบันตอบสนองต่อคำถามอื่นๆทั้งหมดตามลักษณะที่โดดเด่นเฉพาะของสถาบัน

**P.1ก(1)** “หลักสูตรและบริการ” หมายถึงกิจกรรมต่างๆที่สถาบันนำเข้าสู่ตลาดเพื่อบริการให้ผู้เรียนเข้ามาเรียนรู้หรือมีส่วนในการศึกษาค้นคว้าและพัฒนาศาสตร์หรือองค์ความรู้กระบวนการจัดหลักสูตรและบริการต่อผู้เรียนของสถาบันอาจเป็นการจัดให้โดยตรงหรือโดยผ่านคู่ความร่วมมือทั้งที่เป็นทางการและไม่เป็นทางการ

**P.1ก(2)** “สมรรถนะหลัก” หมายถึงเรื่องที่สถาบันมีความชำนาญที่สุดสมรรถนะหลักเป็นขีดความสามารถเชิงกลยุทธ์ที่สำคัญซึ่งเป็นแกนหลักในการทำให้บรรลุพันธกิจและสร้างความได้เปรียบในตลาดหรือสภาพแวดล้อมด้านการบริการสมรรถนะหลักมักเป็นสิ่งที่คู่แข่งหรือผู้ส่งมอบและคู่ความร่วมมือจะลอกเลียนแบบได้ยากและในหลายๆกรณีทำให้สถาบันคงความได้เปรียบในการแข่งขัน

**P.1ก(3)** กลุ่มและประเภทของบุคลากรหรือคณาจารย์/พนักงาน (รวมถึงหน่วยงานที่ทำหน้าที่ต่อรอง) อาจจัดแบ่งตามประเภทของการจ้างหรือสายการบังคับบัญชาตามที่ปรากฏในสัญญาว่าจ้างสถานที่ปฏิบัติงาน รวมถึงการทำงานจากระยะไกลการออกภาคสนามสภาพแวดล้อมในการทำงานการนำมาใช้ซึ่งนโยบายบางอย่างเพื่อส่งเสริมความเป็นครอบครัวหรือปัจจัยอื่นๆ

**P.1ก(3)** สถาบันที่อาศัยอาสาสมัครในการทำให้งานของสถาบันบรรลุผลควรรวมอาสาสมัครเหล่านี้เข้าเป็นส่วนหนึ่งของบุคลากรของสถาบันด้วย

**P.1ก(5)** มาตรฐานด้านวงการศึกษาอาจครอบคลุมหลักปฏิบัติและนโยบายที่ใช้กับภาคธุรกิจทั้งนี้ ขึ้นกับพื้นที่ที่สถาบันปฏิบัติงานสภาพแวดล้อมด้านกฎระเบียบข้อบังคับซึ่งอาจครอบคลุมถึงการปล่อยก๊าซเรือนกระจกการควบคุมและการแลกเปลี่ยนคาร์บอนเครดิตรวมถึงการใช้พลังงานอย่างมีประสิทธิภาพ

**P.1ข(2)** ลูกค้ารวมถึงผู้ใช้หรือผู้ที่มีแนวโน้มจะมาใช้หลักสูตรและบริการซึ่งเป็นผู้ใช้โดยตรง (ผู้เรียนและอาจารย์รวมทั้งผู้ปกครอง) รวมถึงกลุ่มบุคคลอื่นๆ ที่นำหลักสูตรและบริการไปใช้หรือเป็นผู้ออกค่าใช้จ่ายให้

**P.1ข(2)** กลุ่มของผู้เรียนและลูกค้ากลุ่มอื่นอาจจัดแบ่งตามปัจจัยร่วมของความคาดหวังพฤติกรรมความชอบหรือลักษณะของกลุ่มภายในแต่ละกลุ่มอาจมีการจำแนกเป็นลูกค้ากลุ่มย่อยลงไปอีกตามความแตกต่างและความเหมือนภายในกลุ่มเดียวกันการกำหนดส่วนตลาดของสถาบันอาจแบ่งย่อยตามหลักสูตรบริการหรือคุณลักษณะช่องทางการเผยแพร่เขตพื้นที่หรือปัจจัยอื่นๆ

**P.1ข(2)** ความต้องการของกลุ่มผู้เรียนลูกค้ำกลุ่มอื่นและส่วนตลาดของสถาบันอาจรวมถึงเรื่องที่พัก/ การอำนวยความสะดวกที่จัดให้เฉพาะกลุ่มหลักสูตรที่ออกแบบเฉพาะให้เหมาะกับความต้องการความปลอดภัย ระบบรักษาความปลอดภัยขนาดชั้นเรียนที่เล็กลงการบริการด้วยภาษาที่หลากหลายข้อกำหนดสำหรับปริญญา ที่เหมาะสมกับผู้รับบริการการให้คำปรึกษาแนะนำแก่ผู้เรียนหลักสูตรเสริมพิเศษสำหรับผู้เรียนที่กลับมาเรียน ภายหลังการลาออกกลางคันการลดค่าใช้จ่ายด้านการบริหารจัดการการสื่อสารทางอิเล็กทรอนิกส์และ การศึกษาทางไกลความต้องการของกลุ่มผู้มีส่วนได้ส่วนเสียอาจรวมถึงพฤติกรรมที่แสดงความรับผิดชอบต่อ สังคมและการให้บริการชุมชน

**P.1ข(2) และ P.1ข(3)** ความต้องการและความคาดหวังของผู้เรียนลูกค้ำกลุ่มอื่นและผู้มีส่วนได้ส่วน เสียและกระบวนการปฏิบัติงานจะช่วยผลักดันสถาบันให้มีความไวต่อการรับรู้ประเด็นความเสี่ยงที่จะเกิดภาวะ ชะงักงันของหลักสูตรบริการกระบวนการสนับสนุนและห่วงโซ่อุปทานจากสาเหตุต่างๆที่รวมถึงภัยพิบัติทาง ธรรมชาติและภาวะฉุกเฉินอื่นๆ

**P.1b(3)** ผู้ส่งมอบและคู่ความร่วมมืออย่างเป็นทางการรวมถึงโรงเรียนหลักที่เตรียมความพร้อมของ นักเรียนที่จะเข้ามาเรียนต่อในสถาบันกลไกการสื่อสารควรเป็นการสื่อสารสองทางในภาษาที่เข้าใจได้และอาจ กระทำในลักษณะการติดต่อโดยบุคคล e-mail, สื่อสังคมออนไลน์ World Wide Web หรือโดยทางโทรศัพท์ใน หลายสถาบันกลไกเหล่านี้อาจเปลี่ยนแปลงไปตามการเปลี่ยนแปลงความต้องการของตลาดผู้เรียนลูกค้ำกลุ่มอื่น หรือผู้มีส่วนได้ส่วนเสียของสถาบัน

## **P.2 สภาวะการณ์ขององค์กร: สภาวะการณ์เชิงกลยุทธ์ของคณะ/สถาบันเป็นอย่างไร**

ให้อธิบายสภาพแวดล้อมด้านการแข่งขันความท้าทายและความได้เปรียบเชิงกลยุทธ์ที่สำคัญและระบบการ ปรับปรุงผลการดำเนินการของคณะ/สถาบัน

โดยตอบคำถามต่อไปนี้:

### **ก. สภาพด้านการแข่งขัน**

#### **(1) ลำดับในการแข่งขัน**

คณะ/สถาบันอยู่ที่ลำดับใดในการแข่งขัน ให้อธิบายขนาดและการเติบโตของคณะ/สถาบัน เมื่อ เปรียบเทียบกับคณะ/สถาบันในภาคการศึกษา หรือตลาดการศึกษา คณะ/สถาบันมีจำนวนและประเภทของ คู่แข่งเป็นอย่างไร

#### **(2) การเปลี่ยนแปลงความสามารถในการแข่งขัน**

การเปลี่ยนแปลงที่สำคัญซึ่งมีผลกระทบต่อสถานการณ์การแข่งขันของคณะ/สถาบัน รวมถึงการ เปลี่ยนแปลงที่สร้างโอกาส สำหรับการสร้างนวัตกรรม และความร่วมมือคืออะไร

#### **(3) ข้อมูลเชิงเปรียบเทียบ**

แหล่งข้อมูลเชิงเปรียบเทียบและเชิงแข่งขันที่สำคัญที่จะสามารถหาได้จากภายในชุมชนวิชาการมี อะไรบ้าง แหล่งข้อมูลเชิงเปรียบเทียบที่สำคัญที่มีอยู่จากภายนอกชุมชนวิชาการมีอะไรบ้าง มีข้อจำกัดอะไรบ้าง ในการรวบรวมและใช้ข้อมูลต่างๆ เหล่านี้ (ถ้ามี)

## ข. บริบทเชิงกลยุทธ์

ความท้าทายและความได้เปรียบเชิงกลยุทธ์ที่สำคัญด้านหลักสูตรและบริการ การปฏิบัติการ ความรับผิดชอบต่อสังคมและบุคลากรมีอะไรบ้าง

## ค. ระบบการปรับปรุงผลการดำเนินการ

ส่วนประกอบที่สำคัญของระบบการปรับปรุงผลการดำเนินการของสถาบัน ซึ่งรวมถึงกระบวนการประเมินและการปรับปรุงโครงการและกระบวนการที่สำคัญระดับสถาบัน

### หมายเหตุ

**P.2(ก)** คณะ/สถาบันการศึกษามักจะอยู่ในสภาพแวดล้อมที่มีการแข่งขันที่สูงนอกเหนือจากการแข่งขันโดยตรงเพื่อให้ได้ผู้เรียน สถาบันเหล่านี้มักจะต้องแข่งขันเพื่อให้เกิดความมั่นคงด้านการเงิน การได้มาซึ่งอาสาสมัครและบุคลากร การแข่งขันนี้อาจเป็นภายในกลุ่มสถาบันการศึกษาด้วยกัน เช่น เพื่อให้ได้รับเงินงบประมาณ สนับสนุนหรือโอกาสที่จะให้บริการเสริมด้านอื่นๆ ในกรณีสถาบันการศึกษาภาครัฐ อาจเป็นการแข่งขันกับองค์กรภาครัฐ หรือหน่วยงานอื่นๆ เช่น การแข่งขันภายใต้งบประมาณที่จำกัด

**P.2(ข)** ความท้าทายและความได้เปรียบเชิงกลยุทธ์ อาจสัมพันธ์กับเทคโนโลยีหลักสูตรและบริการ การเงิน การปฏิบัติงานของคณะ/สถาบัน โครงสร้างและวัฒนธรรมของคณะ/สถาบัน ชีตความสามารถขององค์กรแม่ ผู้เรียน ลูกค้ำกลุ่มอื่น และตลาดของสถาบัน ภาคส่วนต่างๆ ในแวดวงการศึกษา ภาพลักษณ์หรือการรับรู้ของสังคมต่อคณะ/สถาบัน ชื่อเสียงโลกาภิวัตน์ การเปลี่ยนแปลงสภาพภูมิอากาศ ห่วงโซ่คุณค่า (value chain) ของคณะ/สถาบัน และคนความได้เปรียบเชิงการแข่งขันอาจรวมถึงการสร้างความแตกต่าง เช่น ค่าเล่าเรียนและค่าบริการการออกแบบ การเรียนการสอน และการให้บริการ ชื่อเสียง อัตราการสร้างนวัตกรรม ทำเลที่ตั้งและการเข้าถึงได้โดยสะดวก

**P.2(ค)** ในระบบการให้คะแนนตามเกณฑ์ของ EdPEX (หน้า 51) ได้ใช้การเรียนรู้และการบูรณาการซึ่งเป็นมิติหนึ่งในการประเมิน ระดับพัฒนาการของแนวทาง และการถ่ายทอด เพื่อนำไปปฏิบัติ เป็นเครื่องพิสูจน์ถึงการปรับปรุงผลการดำเนินการของคณะ/สถาบัน เจตจำนงของคำถามนี้เพื่อกำหนดบริบทโดยรวมของแนวทางที่คณะ/สถาบันใช้เพื่อการปรับปรุงผลการดำเนินการ แนวทางดังกล่าวควรเกี่ยวข้องกับความต้องการของคณะ/สถาบัน แนวทางต่างๆ ที่สอดคล้องกับระบบโดยรวมภายใต้เกณฑ์ EdPEX นี้ อาจรวมถึงการใช้วงจรการปรับปรุงตามวิธีของ P (วางแผน) – D (ปฏิบัติ) – S (ศึกษาตรวจสอบ) – A (ปรับปรุงพัฒนา) ศึกษาเกณฑ์การประกันคุณภาพด้วยตนเอง completing accreditation self-studies, การนำระบบการตรวจสอบที่มีมาตรฐานระดับชาติหรือนานาชาติมาใช้เพื่อปรับปรุงการสอน การประเมินโดยผู้ประเมินอิสระในระดับหลักสูตร ภาควิชาหรือสถาบัน วิธีการต่างๆ อาจรวมถึงการใช้ระบบ Lean Enterprise System, Six Sigma, มาตรฐานสากลอื่นๆ เช่น ISO 9000 หรือ 14000 การใช้ศาสตร์การตัดสินใจ หรือเครื่องมือการปรับปรุงอื่นๆ

## องค์ประกอบที่ 2 ตัวบ่งชี้หลักระดับคณะและสถาบัน

ตัวบ่งชี้หลักของระบบประกันคุณภาพการศึกษา CUPT QA มี 13 ตัวบ่งชี้ ดังต่อไปนี้ โดยได้แสดงความเชื่อมโยงระหว่างตัวบ่งชี้หลักและเกณฑ์ย่อย (Checklist) ของเกณฑ์ AUN-QA ระดับหลักสูตรมาไว้ด้วยกันแล้ว ความเชื่อมโยงดังกล่าวแสดงถึงการใช้ข้อมูลร่วมกัน หรือผลการประเมินของระดับหลักสูตรมีความเกี่ยวข้องหรือถูกนำไปใช้ในการประกันคุณภาพในระดับคณะและสถาบัน เป็นต้น

องค์ประกอบ CUPT QA ระดับคณะและสถาบัน	องค์ประกอบ/เกณฑ์ระดับหลักสูตรที่เกี่ยวข้อง
โครงสร้างองค์กร (Organization Profile)	Program Profile
<b>ตัวบ่งชี้หลัก (Core Indicators) ระดับคณะและสถาบัน</b>	<b>AUN-QA Checklist No.*</b>
C.1 การรับและการสำเร็จการศึกษาของนิสิตนักศึกษา	8.1, 8.2, 8.3, 11.1, 11.2
C.2 การดำเนินงานของบัณฑิต หรือการใช้ประโยชน์ในการประกอบวิชาชีพ	11.3
C.3 คุณภาพบัณฑิต	10.6, 11.5
C.4 ผลงานของผู้เรียน	11.4
C.5 คุณสมบัติของอาจารย์	6.2, 6.4
C.6 ผลงานวิชาการของอาจารย์ประจำและนักวิจัย	6.7, 11.4
C.7 การกำกับมาตรฐานหลักสูตร	องค์ 1 การกำกับมาตรฐาน
C.8 การบริหารจัดการของผู้บริหารมหาวิทยาลัย C.8.1 การปฏิบัติตามบทบาทหน้าที่ของสภามหาวิทยาลัย/ กรรมการประจำคณะ C.8.2 การปฏิบัติตามบทบาทหน้าที่ของผู้บริหารสถาบัน/ผู้บริหารคณะ	
C.9 ผลการบริหารและการจัดการของผู้บริหารคณะ/สถาบัน	
C.10 บุคลากรได้รับการพัฒนา	6.1, 6.5, 6.6, 7.1, 7.4, 7.5
C.11 ข้อมูลป้อนกลับจากผู้มีส่วนได้ส่วนเสีย	8.4, 8.5, 10.1, 10.2, 10.3, 10.4, 10.5, 10.6
C.12 การบริการวิชาการแก่สังคมของคณะและสถาบัน	
C.13 การส่งเสริมสนับสนุนศิลปะและวัฒนธรรม	

\*อาจมี AUN-QA Checklist ข้ออื่นที่ไม่ปรากฏในตาราง แต่มีความเกี่ยวข้องกับตัวบ่งชี้ระดับคณะและสถาบัน

## C.1 การรับและการสำเร็จการศึกษาของนิสิตนักศึกษา (Success Rate)

### คำอธิบาย

การดำเนินงานในการรับนิสิตนักศึกษา การคงอยู่ และระยะเวลาในการผลิตบัณฑิต การมีระบบการรับนักศึกษา และระบบดูแลนักศึกษาระหว่างเรียน เป็นการแสดงให้เห็นถึงคุณภาพของการจัดการศึกษา ในมิติของความต้องการในการเข้าศึกษาของผู้เรียน การดูแลนิสิตนักศึกษาเพื่อให้นักศึกษาสามารถสำเร็จการศึกษาเป็นบัณฑิตตามเป้าหมายของการจัดการศึกษาได้

ทั้งนี้เป้าหมายของการจัดการศึกษานั้นเป็นไปตามที่ระบุในโครงสร้างองค์กร โดยระยะเวลาการศึกษาที่กำหนดของระดับปริญญาตรี เท่ากับรอบระยะเวลาของหลักสูตร ตามเกณฑ์มาตรฐานหลักสูตรระดับปริญญาตรี สำหรับระยะเวลาที่กำหนดของระดับบัณฑิตศึกษา คือ ระยะเวลาที่สำเร็จการศึกษาในหลักสูตรตามเกณฑ์มาตรฐานบัณฑิตศึกษา โดยระดับปริญญาโทใช้ระยะเวลาสำเร็จการศึกษาเท่ากับ 5 ปี และระดับปริญญาเอกใช้ระยะเวลาสำเร็จการศึกษาเท่ากับ 6 ปี

### ระดับหลักสูตร

ดำเนินการเก็บข้อมูลการรับเข้า การคงอยู่ และความสำเร็จการศึกษา โดยอาจใช้ตารางตัวอย่างเป็นแนวทางในการเก็บข้อมูล และสามารถนำข้อมูลไปใช้ใน AUN.8 Student Quality and Support ในข้อย่อย AUN 8.1, AUN 8.2 และ AUN 8.3 และ AUN.11 Output ข้อย่อย AUN 11.1 และ AUN 11.2 ได้

### ระดับปริญญาตรี

ตัวอย่างตารางเก็บข้อมูลการรับเข้าของนักศึกษาในหลักสูตร (ใช้ได้กับหลักสูตรในทุกระดับการศึกษา)

ภาคการศึกษา/ ปีการศึกษา	จำนวนผู้สมัคร (No. Applied)	จำนวนที่ประกาศรับ (No. Offered)	จำนวนผู้มีสิทธิเข้า ศึกษา (No. Admitted)	จำนวนที่ลงทะเบียน (No. Enrolled)
1/2554	298	105	100	96
1/2555	321	120	122	100
1/2556	315	105	105	98
1/2557	327	105	103	102

\* ข้อมูลย้อนหลังอย่างน้อย 3 ปีการศึกษา

ตัวอย่างตารางเก็บข้อมูลจำนวนนักศึกษาในแต่ละชั้นปี (ใช้ได้กับหลักสูตรในทุกระดับการศึกษา)

ปีการศึกษา	นักศึกษา					
	ปี 1	ปี 2	ปี 3	ปี 4	> ปี 4	รวม
2554	96	87	78	80	10	351
2555	100	90	85	77	8	360
2556	98	90	90	83	11	372
2557	102	95	87	89	9	382

\* ข้อมูลย้อนหลังอย่างน้อย 3 ปีการศึกษา

ตัวอย่างตารางเก็บข้อมูลการคงอยู่และการจบการศึกษาของนักศึกษาในหลักสูตรระดับปริญญาตรี

รหัสแรกเข้า	จำนวนที่ลงทะเบียน	จำนวนนิสิตนักศึกษาที่จบภายในระยะเวลา			จำนวนนิสิตนักศึกษาที่ไม่ศึกษาต่อในปีการศึกษาที่*			
		< 4 ปี	4 ปี	> 4 ปี	1	2	3	4 เป็นต้นไป
2554	96	1	82	3	6	0	1	1
2555	100	0			10	3		
2556	98				3			
2557	102							

\*จำนวนนักศึกษาที่ไม่ศึกษาต่อหมายถึง นักศึกษาที่พ้นสภาพ ลาออก หรือตกรอก ณ ปีนั้นๆ

### ระดับปริญญาโท

ตัวอย่างตารางเก็บข้อมูลการรับเข้าของนักศึกษาในหลักสูตร (ใช้ได้กับหลักสูตรในทุกระดับการศึกษา)

ภาคการศึกษา/ ปีการศึกษา	จำนวนผู้สมัคร (No. Applied)	จำนวนที่ประกาศรับ (No. Offered)	จำนวนผู้มีสิทธิเข้า ศึกษา (No. Admitted)	จำนวนที่ลงทะเบียน (No. Enrolled)
1/2554				
1/2555				
2/2555				
1/2556				
1/2557				
2/2557				
1/2558				

\* ข้อมูลย้อนหลังอย่างน้อย 3 ปีการศึกษา และข้อมูลสอดคล้องกับข้อมูลในตารางการคงอยู่ของหลักสูตร



ตัวอย่างตารางเก็บข้อมูลจำนวนนักศึกษาในแต่ละชั้นปีของนักศึกษาในหลักสูตรระดับปริญญาโท

ปีการศึกษา	นักศึกษา					
	ปี 1	ปี 2	ปี 3	ปี 4	ปี 5	รวม
2554						
2555						
2556						
2557						

\* ข้อมูลย้อนหลังอย่างน้อย 3 ปีการศึกษา

ตัวอย่างตารางเก็บข้อมูลการคงอยู่และการจบการศึกษาของนักศึกษาในหลักสูตรระดับปริญญาโท

รหัสแรก เข้า	จำนวนที่ ลงทะเบียน	จำนวนนักศึกษาจบภายในระยะเวลา (ปี)								จำนวนนักศึกษาที่ไม่ศึกษาต่อในปี การศึกษาที่			
		1.5	2	2.5	3	3.5	4	4.5	5	1	2	3	3 เป็นต้นไป
1/2554													
1/2555													
2/2555													
1/2556													
1/2557													
2/2557													
1/2558													

หมายเหตุ แยกตารางข้อมูลระหว่างนักศึกษาในแผน ก และ ข(2) หรือนักศึกษาที่รับเข้าด้วยเงื่อนไขการรับและการจบการศึกษาที่แตกต่างกัน

**ระดับปริญญาเอก**

ตัวอย่างตารางเก็บข้อมูลการรับเข้าของนักศึกษาในหลักสูตร (ใช้ได้กับหลักสูตรในทุกระดับการศึกษา)

ภาคการศึกษา/ ปีการศึกษา	จำนวนผู้สมัคร (No. Applied)	จำนวนที่ประกาศรับ (No. Offered)	จำนวนผู้มีสิทธิเข้า ศึกษา (No. Admitted)	จำนวนที่ลงทะเบียน (No. Enrolled)
1/2552				
2/2552				
1/2553				
1/2554				
1/2555				
1/2556				
1/2557				
2/2557				

\* ข้อมูลย้อนหลังอย่างน้อย 3 ปีการศึกษา และข้อมูลสอดคล้องกับข้อมูลในตารางการคงอยู่ของหลักสูตร

ตัวอย่างตารางเก็บข้อมูลจำนวนนักศึกษาในแต่ละชั้นปีของนักศึกษาในหลักสูตรระดับปริญญาเอก

ปีการศึกษา	นักศึกษา						
	ปี 1	ปี 2	ปี 3	ปี 4	ปี 5	ปี 6	รวม
2554							
2555							
2556							
2557							

ตัวอย่างตารางข้อมูลการคงอยู่และการจบการศึกษาของนักศึกษาในหลักสูตรระดับปริญญาเอก

รหัสแรก เข้า	จำนวน รับในรอบ นั้น	จำนวนนักศึกษาจบภายในระยะเวลา (ปี)								จำนวนนักศึกษาที่ไม่ศึกษาต่อในปี การศึกษาที่				
		2.5	3	3.5	4	4.5	5	5.5	6	1	2	3	3 เป็นต้นไป	
1/2552														
2/2552														
1/2553														
1/2554														
1/2555														
1/2556														
1/2557														
2/2557														

หมายเหตุ ให้แยกตารางข้อมูลระหว่างนักศึกษาที่เข้าศึกษาในแบบ 1.1 , 1.2 , 2.1 และ 2.2 หรือนักศึกษาที่รับเข้าด้วยเงื่อนไขการรับและการจบการศึกษาที่แตกต่างกัน

**เกณฑ์การประเมิน**

ให้ใช้ตารางเกณฑ์การประเมินต่อไปนี้ ประเมินคะแนนของหลักสูตร เช่น เมื่อยังไม่ได้ทำการเก็บข้อมูลผลการดำเนินงานในการผลิตบัณฑิตที่สำเร็จการศึกษา หรือไม่มีการรายงานผลที่เกี่ยวข้อง จะได้คะแนน 1 โดยเมื่อดำเนินการเก็บข้อมูลในตารางข้างต้น หรือเริ่มมีระบบเก็บข้อมูลแล้วจะได้คะแนน 2 และเมื่อเก็บข้อมูลมากพอสามารถนำไปวิเคราะห์เทียบกับเป้าหมายของหลักสูตรและเป็นไปตามที่คาด (แสดงถึงความเข้าใจในสถานะการดำเนินการ และเหตุปัจจัยของผลที่เกิดขึ้น โดยความคาดหมายไม่จำเป็นต้องเป็นผลที่ดีเสมอไป) จะได้คะแนน 3 โดยเมื่อแนวโน้มผลการดำเนินการบ่งชี้ถึงการดำเนินการที่ดี หรือมีแนวโน้มผลที่แสดงให้เห็นว่าระบบการจัดการเรียนการสอนดีขึ้น จะได้คะแนน 4 หรือในที่นี้หมายถึงระบบการจัดการศึกษาที่เกี่ยวข้องกับเกณฑ์นั้นๆ ได้รับการบริหารจัดการอย่างที่ควรจะเป็น (as expected) โดยเมื่อมีการดำเนินการเหนือกว่าที่เกณฑ์กำหนด เช่น มีการวิเคราะห์ถึงปัจจัยที่ทำให้นักศึกษาเลือกเข้าเรียน หรือ พันสภาพ หรือได้นำผลการวิเคราะห์ไปใช้ในการพัฒนากระบวนการรับนักศึกษาหรือ กระบวนการดูแลนักศึกษาอย่างเหมาะสมยิ่งขึ้น จะได้คะแนน 5 เป็นต้น

### ระดับหลักสูตร

1	2	3	4	5	6	7
ไม่มีการ ดำเนินงาน ตามเกณฑ์ที่ กำหนด	มีผลการ ดำเนินงาน เบื้องต้น (เป็นข้อมูล ดิบ เริ่มมี ระบบ แต่ยังไม่ สมบูรณ์ ไม่สามารถ/ ไม่มีการ วิเคราะห์)	มีการเก็บ ข้อมูลอย่าง เป็นระบบ สามารถ/มี ผลการ วิเคราะห์การ ดำเนินงาน เทียบกับ เป้าหมาย	3+มีแนวโน้ม ผลการ ดำเนินงาน ของระบบดี ทำให้เกิดผล เป็นไป/ใน ทิศทางตาม เป้าหมายที่ กำหนด	4+มีการ ดำเนินงาน เหนือกว่าที่ เกณฑ์ กำหนด ส่งผลให้เกิด การพัฒนา ระบบ	5+มีผลการดำเนินงาน ที่เท่าหรือสูงกว่าคู่แข่ง ในระดับชั้นนำของ ประเทศ มีการ ดำเนินงานที่ดีต่อเนื่อง ส่งผลให้การดำเนินงาน เทียบเท่าหรือสูงกว่าคู่แข่ง (คู่แข่งชั้นนำ ระดับประเทศ)	Excellent (Example of World- class or Leading Practices)

\*การกำหนดเป้าหมายหรือคู่แข่ง ต้องถูกกำหนดอยู่ใน program profile ของหลักสูตร

### ระดับคณะ

$$\text{คะแนนที่ได้ในระดับคณะ} = \frac{\text{ผลรวมของคะแนนที่ได้ของทุกหลักสูตรในคณะ}}{\text{จำนวนหลักสูตรในคณะทั้งหมด}}$$

### ระดับสถาบัน

$$\text{คะแนนที่ได้ในระดับสถาบัน} = \frac{\text{ผลรวมของคะแนนที่ได้ของทุกหลักสูตรในสถาบัน}}{\text{จำนวนหลักสูตรในสถาบันทั้งหมด}}$$

### Diagnostic Questions

- คณะ/สถาบันมีความเห็นอย่างไรเกี่ยวกับอัตราการรับเข้าของนิสิตนักศึกษา (Admission Rate)
- คณะ/สถาบันมีความเห็นอย่างไรเกี่ยวกับอัตราการสำเร็จการศึกษาของนิสิตนักศึกษา (Success Rate)
- คณะ/สถาบันมีความเห็นอย่างไรเกี่ยวกับอัตราการคงอยู่ของนิสิตนักศึกษา (Pass Rate)
- คณะ/สถาบันมีมาตรการหรือการดำเนินการใดที่สนับสนุนให้การคงอยู่ และอัตราการสำเร็จการศึกษามีแนวโน้มในทิศทางที่ดี

## C.2 การดำเนินงานของบัณฑิต หรือการใช้ประโยชน์ในการประกอบวิชาชีพ

### คำอธิบาย

บัณฑิตที่สำเร็จศึกษาในสาขานั้น ๆ ที่ได้งานทำหรือมีกิจการของตนเอง หรือมีการใช้ประโยชน์จากการศึกษาในการประกอบวิชาชีพ ทั้งที่มีรายได้ประจำและไม่มีรายได้ ภายในระยะเวลาที่กำหนดตามเป้าหมายของผู้จัดการศึกษา ความต้องการของผู้ใช้บัณฑิต หรือผู้มีส่วนได้ส่วนเสียอื่นๆ โดยผู้จัดการศึกษาควรกำหนดนิยามความสำเร็จ การมีงานทำ การใช้ประโยชน์ หรือระยะเวลาการได้งานทำหรือการใช้ประโยชน์ ใน program profile หรือโครงร่างองค์กร

**หมายเหตุ** สำหรับมหาวิทยาลัยไม่จำกัดรับ มหาวิทยาลัยสงฆ์ หรือมหาวิทยาลัยที่รับนักศึกษาระดับปริญญาตรีที่ประกอบอาชีพอิสระอยู่แล้วเป็นส่วนใหญ่ หรือหลักสูตรในระดับบัณฑิตศึกษา ควรกำหนดวิธีการประเมินการใช้ประโยชน์ ที่สะท้อนความสำเร็จของบัณฑิตและหลักสูตร ตามบริบทและจุดมุ่งหมายของสถาบันในโครงร่างองค์กร หรือใน program profile

### เกณฑ์การประเมิน

ให้ใช้ตารางเกณฑ์การประเมินต่อไปนี้ ประเมินการดำเนินงานของบัณฑิต หรือการใช้ประโยชน์ในการประกอบวิชาชีพ ในระดับหลักสูตร โดยสามารถนำไปใช้ประกอบ AUN.11 Output ในเกณฑ์ย่อย AUN 11.3

#### ระดับหลักสูตร

1	2	3	4	5	6	7
ไม่มีการดำเนินงานตามเกณฑ์ที่กำหนด	มีผลการดำเนินงานเบื้องต้น (เป็นข้อมูลดิบ เริ่มมีระบบ แต่ยังไม่สมบูรณ์/ไม่สามารถวิเคราะห์)	มีการเก็บข้อมูลอย่างเป็นระบบ สามารถมีผลการวิเคราะห์การดำเนินงาน เทียบกับเป้าหมาย	3+มีแนวโน้มผลการดำเนินงานของระบบดี ทำให้เกิดผลเป็นไปในทิศทางตามเป้าหมายที่กำหนด	4+มีการดำเนินงานเหนือกว่าที่เกณฑ์กำหนด ส่งผลให้เกิดการพัฒนา ระบบ	5+มีผลการดำเนินงานที่เท่าหรือสูงกว่าคู่แข่งในระดับชั้นนำของประเทศ มีการดำเนินงานที่ดีต่อเนื่อง ส่งผลให้การดำเนินงานเทียบเท่าหรือสูงกว่าคู่แข่ง (คู่แข่งชั้นนำระดับประเทศ)	Excellent (Example of World-class or Leading Practices)

\*การกำหนดเป้าหมายหรือคู่แข่ง ต้องถูกกำหนดอยู่ใน program profile ของหลักสูตร

### ระดับคณะ

$$\text{คะแนนที่ได้ในระดับคณะ} = \frac{\text{ผลรวมของคะแนนที่ได้ของทุกหลักสูตรในคณะ}}{\text{จำนวนหลักสูตรในคณะทั้งหมด}}$$

หรือ

คณะทำการประเมินระยะเวลาการดำเนินงานหรือการใช้ประโยชน์ของบัณฑิตของคณะ และประเมินคะแนนจากเกณฑ์ 1-7 ในตารางเกณฑ์ระดับหลักสูตร

### ระดับสถาบัน

$$\text{คะแนนที่ได้ในระดับสถาบัน} = \frac{\text{ผลรวมของคะแนนที่ได้ของทุกหลักสูตรในสถาบัน}}{\text{จำนวนหลักสูตรในสถาบันทั้งหมด}}$$

หรือ

คะแนนที่ได้ในระดับสถาบัน = ค่าเฉลี่ยของคะแนนที่ได้ในระดับคณะของทุกคณะในสถาบันที่มีการจัดการศึกษา

หรือ

สถาบันทำการประเมินระยะเวลาการดำเนินงานหรือการใช้ประโยชน์ของบัณฑิต และประเมินคะแนนจากเกณฑ์ 1-7 ในตารางเกณฑ์ระดับหลักสูตร

### Diagnostic Questions

- คณะ/สถาบันมีความเห็นอย่างไรเกี่ยวกับการดำเนินงานทำ หรือการใช้ประโยชน์
- คณะ/สถาบันมีมาตรการหรือการดำเนินการใดที่สนับสนุนให้การดำเนินงานทำหรือการใช้ประโยชน์มีแนวโน้มในทิศทางที่ดี
- สัดส่วนการดำเนินงานทำ หรือ อัตราการใช้ประโยชน์หลังสำเร็จการศึกษาภายในระยะเวลาที่กำหนด เป็นอย่างไร คณะ/สถาบันมีมาตรการใดหากสัดส่วนไม่เป็นไปตามที่คาดหวัง

### C.3 คุณภาพบัณฑิต

#### คำอธิบาย

คุณภาพบัณฑิตเป็นไปตามคุณสมบัติที่พึงประสงค์ของบัณฑิต (Graduate Attributes) ของคณะ/สถาบัน ที่สามารถให้สะท้อนอยู่ในผลของการจัดการศึกษาของหลักสูตร Program Outcomes (POs) ที่แตกย่อยออกเป็นผลการเรียนรู้คาดหวัง Expected Learning Outcomes (ELOs) ของวิชาต่างๆ ในหลักสูตรในที่สุด โดยทั้ง Graduate Attributes, POs ตลอดจนถึง ELOs ของหลักสูตรจะต้องสอดคล้องส่งเสริมกัน (Alignment) สอดคล้องกับอัตลักษณ์ของบัณฑิตของคณะ/สถาบัน และ ELOs เป็นไปตามกรอบมาตรฐานคุณวุฒิระดับอุดมศึกษาแห่งชาติ (Thai Qualifications Framework for Higher Education: TQF) ที่สะท้อนความต้องการของผู้ใช้บัณฑิตและผู้มีส่วนได้ส่วนเสีย

คณะ/สถาบันควรมีระบบการพัฒนาหลักสูตรและระบบการจัดการศึกษาที่สะท้อนอัตลักษณ์คุณสมบัติบัณฑิตที่เป็นที่ต้องการตามความต้องการของผู้มีส่วนได้ส่วนเสีย และมีระบบกลไกในการประเมินผลคุณลักษณะของบัณฑิตตาม ELOs ที่กำหนดขึ้นเพื่อใช้ผลสะท้อนคุณภาพบัณฑิตในการพัฒนาการจัดการศึกษาที่ตอบสนองต่อความต้องการของผู้มีส่วนได้ส่วนเสียอย่างแท้จริง โดยหลักสูตร/คณะ/สถาบันสามารถใช้วิธีการต่างๆ ในการได้มาซึ่งข้อมูลคุณภาพบัณฑิต โดยสามารถนำข้อมูลไปใช้ประกอบ AUN.10 Quality Enhancement เกณฑ์ย่อย 10.6 และ AUN.11 Output เกณฑ์ย่อย AUN 11.5 ทั้งนี้ควรมีการกำหนดคุณสมบัติบัณฑิตที่พึงประสงค์ใน Program Profile หรือ โครงร่างองค์กรของคณะ/สถาบัน

#### เกณฑ์การประเมิน

ให้ใช้ตารางเกณฑ์การประเมินต่อไปนี้ ประเมินคะแนนคุณภาพบัณฑิต ในระดับหลักสูตร

#### ระดับหลักสูตร

1	2	3	4	5	6	7
ไม่มีการดำเนินงานตามเกณฑ์ที่กำหนด	มีผลการดำเนินงานเบื้องต้น (เป็นข้อมูลดิบ เริ่มมีระบบ แต่ยังไม่สมบูรณ์/ไม่สามารถวิเคราะห์)	มีการเก็บข้อมูลอย่างเป็นระบบ สามารถมีผลการวิเคราะห์การดำเนินงาน เทียบกับเป้าหมาย	3+มีแนวโน้มผลการดำเนินงานของระบบดี ทำให้เกิดผลเป็นไป/ในทิศทางตามเป้าหมายที่กำหนด	4+มีการดำเนินงานเหนือกว่าที่เกณฑ์กำหนด ส่งผลให้เกิดการพัฒนา ระบบ	5+มีผลการดำเนินงานที่เท่าหรือสูงกว่าคู่แข่งในระดับชั้นนำของประเทศ มีการดำเนินงานที่ดีต่อเนื่อง ส่งผลให้การดำเนินงานเทียบเท่าหรือสูงกว่าคู่แข่ง (คู่แข่งชั้นนำระดับประเทศ)	Excellent (Example of World-class or Leading Practices)

\*การกำหนดเป้าหมายหรือคู่แข่ง ต้องถูกกำหนดอยู่ใน program profile ของหลักสูตร

### ระดับคณะ

$$\text{คะแนนที่ได้ในระดับคณะ} = \frac{\text{ผลรวมของคะแนนที่ได้ของทุกหลักสูตรในคณะ}}{\text{จำนวนหลักสูตรในคณะทั้งหมด}}$$

### ระดับสถาบัน

$$\text{คะแนนที่ได้ในระดับสถาบัน} = \frac{\text{ผลรวมของคะแนนที่ได้ของทุกหลักสูตรในสถาบัน}}{\text{จำนวนหลักสูตรในสถาบันทั้งหมด}}$$

## Diagnostic Questions

- อัตลักษณ์ของบัณฑิต คุณสมบัตินักศึกษาที่พึงประสงค์ ของคณะ/สถาบันคืออะไร มีที่มาอย่างไร
- POs และ ELOs สอดคล้องกับความต้องการของผู้มีส่วนได้ส่วนเสียหรือไม่ อย่างไร
- คณะ/สถาบันมีระบบใดในการประเมินคุณสมบัตินักศึกษาที่พึงประสงค์ หรือคุณภาพบัณฑิตจากผู้มีส่วนได้ส่วนเสีย
- ผู้ใช้บัณฑิตประเมินคุณภาพบัณฑิตตามกรอบมาตรฐานคุณวุฒิระดับอุดมศึกษาแห่งชาติหรือ ELOs อย่างไร
- คณะ/สถาบันมีมาตรการหรือการดำเนินการใดหลังรับทราบผลการประเมินจากผู้ใช้บัณฑิต

## C.4 ผลงานของผู้เรียน

### คำอธิบาย

การศึกษาจะต้องมีการค้นคว้า คิดอย่างเป็นระบบ เพื่อหาคำตอบหรือความรู้ใหม่ที่มีความน่าเชื่อถือ หรือเป็นประโยชน์ การประมวลความรู้เพื่อจัดทำผลงาน เป็นการแสดงถึงการเรียนรู้และความสามารถในการใช้ ความรู้ความสามารถของผู้เรียนอย่างเป็นระบบ ที่สามารถนำไปใช้ประโยชน์ได้

ผลงานของผู้เรียน หมายถึง ผลงานวิชาการ ผลงานสร้างสรรค์ สิ่งประดิษฐ์ ผลงานที่ตอบโจทย์ อุตสาหกรรม ที่สอดคล้องกับสาขานั้น ๆ หรือ Program Outcomes ตามบริบทของหลักสูตรในทุกระดับ การศึกษา

ตารางต่อไปนี้เป็นตัวอย่างตารางเก็บข้อมูลระดับหลักสูตร มีวัตถุประสงค์ให้หลักสูตรรวบรวมข้อมูล ผลงานของผู้เรียนหรือผู้สำเร็จการศึกษา รวมถึงผลงานที่ทำร่วมกับอาจารย์ประจำและนักวิจัย

#### ตัวอย่างตารางข้อมูลผลงานของผู้เรียนและผู้สำเร็จการศึกษา\*

นักศึกษา/ผู้สำเร็จ การศึกษา	หลักสูตรระดับ ตรี/โท/เอก (ระบุ)	อาจารย์/ผู้ทำผลงาน ร่วม	ชื่อผลงาน/แหล่งเผยแพร่	วัน/เดือน/ปี ที่ เผยแพร่

ตารางข้อมูลนี้สามารถใช้กับ C.4 ผลงานของผู้เรียน และ C.6 ผลงานวิชาการของอาจารย์ประจำและนักวิจัย โดยสามารถนำไปใช้ประกอบ AUN.11 Output เกณฑ์ย่อย AUN 11.4

### เกณฑ์ประเมิน

#### ระดับหลักสูตร

สำหรับ C.4 ผลงานของผู้เรียน ให้ประเมินคะแนนจากเกณฑ์ต่อไปนี้

1	2	3	4	5	6	7
ไม่มีการ ดำเนินงาน ตามเกณฑ์ที่ กำหนด	มีผลการ ดำเนินงาน เบื้องต้น (เป็นข้อมูล ดิบ เริ่มมี ระบบ แต่ยังไม่สมบูรณ์/ ไม่สามารถ/ ไม่มีการ วิเคราะห์)	มีการเก็บ ข้อมูลอย่างเป็นระบบ สามารถ/มี ผลการ วิเคราะห์การ ดำเนินงาน เทียบกับ เป้าหมาย	3+มีแนวโน้ม ผลการ ดำเนินงาน ของระบบดี ทำให้เกิดผล เป็นไป/ใน ทิศทางตาม เป้าหมายที่ กำหนด	4+มีการ ดำเนินงาน เหนือกว่าที่ เกณฑ์ กำหนด ส่งผลให้เกิด การพัฒนา ระบบ	5+มีผลการดำเนินงาน ที่เท่าหรือสูงกว่าคู่แข่ง ในระดับชั้นนำของ ประเทศ มีการ ดำเนินงานที่ดีต่อเนื่อง ส่งผลให้การดำเนินงาน เทียบเท่าหรือสูงกว่าคู่แข่ง (คู่แข่งชั้นนำ ระดับประเทศ)	Excellent (Example of World-class or Leading Practices)

\*การกำหนดเป้าหมายหรือคู่แข่ง ควรถูกกำหนดอยู่ใน program profile ของหลักสูตร



### ระดับคณะ

คะแนนที่ได้ในระดับคณะ =  $\frac{\text{ผลรวมของคะแนนที่ได้ของทุกหลักสูตรในคณะ}}{\text{จำนวนหลักสูตรในคณะ}}$

### ระดับสถาบัน

คะแนนที่ได้ในระดับสถาบัน =  $\frac{\text{ผลรวมของคะแนนที่ได้ของทุกหลักสูตรในสถาบัน}}{\text{จำนวนหลักสูตรในสถาบัน}}$

## Diagnostic Questions

- คณะ/สถาบันมีเป้าหมายเกี่ยวกับผลงานของผู้เรียนในแต่ละกลุ่มอย่างไร
- คณะ/สถาบันมีความเห็นอย่างไรต่อผลงานระดับปริญญาตรี/ระดับบัณฑิตศึกษา/กลุ่มหลักสูตรวิชาชีพ/กลุ่มหลักสูตรวิชาการ ฯลฯ
- คณะ/สถาบันมีมาตรการหรือการดำเนินการใดที่สนับสนุนการทำผลงานของนักศึกษาในแต่ละกลุ่มแต่ละระดับ รวมถึงผลงานที่ตอบโจทย์อุตสาหกรรม ชุมชน โดยการมีส่วนร่วมของทุกภาคส่วน

## C.5 คุณสมบัติของอาจารย์

### คำอธิบาย

การศึกษาระดับอุดมศึกษาถือเป็นการศึกษาระดับสูงสุดที่ต้องการบุคลากรที่มีความรู้ความสามารถและความคล่องตัวทางวิชาการ เพื่อปฏิบัติพันธกิจสำคัญของสถาบันในการผลิตบัณฑิต ศึกษาวิจัยเพื่อการติดตามความก้าวหน้าทางวิชาการและการพัฒนาองค์ความรู้ ดังนั้นคณะ/สถาบันจึงควรมีอาจารย์ที่มีคุณสมบัติและความสามารถ ดังนี้

- ความสามารถในการออกแบบการสอน และถ่ายทอดเนื้อหา
- ความสามารถในการประยุกต์และเลือกใช้วิธีการที่หลากหลายในการสอนและการประเมินผลการสอน เพื่อให้บรรลุ ELOs ที่กำหนด
- ความสามารถในการพัฒนาและใช้สื่อการสอนที่หลากหลาย
- ความสามารถในการติดตามและประเมินผลการจัดการเรียนการสอนของตนเอง
- ความสามารถในการทบทวนกระบวนการสอนของตนเอง
- ความสามารถในการวิจัยหรือบริการวิชาการที่เป็นประโยชน์ต่อผู้มีส่วนได้ส่วนเสีย

โดยมีจำนวนอาจารย์และนักวิจัยเพียงพอและเหมาะสมกับความต้องการและบริบทของหลักสูตร เพื่อให้บรรลุเป้าหมายของการจัดการศึกษา เป็นไปตาม program outcomes หรือสนับสนุนพันธกิจอื่น ๆ ของคณะ/สถาบัน ที่ได้กำหนดไว้ โดยหลักสูตรต้องมีการประเมินความสามารถที่พึงประสงค์ของอาจารย์ตามทุกระดับ

### ตัวอย่างตารางเก็บข้อมูลคณาจารย์ในระดับหลักสูตร

ประเภท	ชาย	หญิง	รวม		จำนวนอาจารย์ที่มีวุฒิปริญญาเอก	จำนวนอาจารย์ที่คุณสมบัติเทียบเท่าปริญญาเอก
			จำนวน (ราย)	FTE		
ศาสตราจารย์						
รองศาสตราจารย์						
ผู้ช่วยศาสตราจารย์						
อาจารย์						
อาจารย์ Part-Time						
อาจารย์พิเศษ (Visiting professors/lecturers)						
รวม						

## หมายเหตุ

1. นับรวมคณาจารย์ที่สอนหรือมีภาระงานทางวิชาการในหลักสูตรทั้งหมด โดยหา FTE หรือ Full-Time Equivalent จาก 1 FTE = 40 ชั่วโมงงานต่อสัปดาห์ หากสถาบันใช้วิธีการคำนวณ FTE อื่นๆ ให้กำหนดวิธีการคำนวณให้ชัดเจนเพื่อการปฏิบัติที่สอดคล้องกันในสถาบัน
2. ข้อมูลคณาจารย์ในตารางข้างต้นเป็นบุคลากรสายวิชาการ (academic staff) ที่มีส่วนร่วมในกระบวนการเรียนการสอน (academic work)
3. คณะ/สถาบัน ต้องมีการกำหนดคุณสมบัติอาจารย์ที่เทียบเท่าปริญญาเอก ที่ผ่านการเห็นชอบของสถาบัน

## ตัวอย่างตารางเก็บข้อมูลแสดงอัตราการคงอยู่ของคณาจารย์ประจำ (ระดับหลักสูตร)

ปีการศึกษา	จำนวนอาจารย์ทั้งหมดต้นปีการศึกษา	จำนวนอาจารย์ลาออก/เกษียณในระหว่างปีการศึกษา	จำนวนอาจารย์เข้าใหม่ระหว่างปีการศึกษา	จำนวนอาจารย์ทั้งหมดปลายปีการศึกษา	หมายเหตุ (ระบุเหตุผล)
2555					
2556					
2557					

## ตารางสรุปข้อมูลสัดส่วนนักศึกษาต่ออาจารย์ของหลักสูตร

ปีการศึกษา	FTE รวมของนักศึกษา	FTE รวมของอาจารย์และนักวิจัย	สัดส่วนนักศึกษาต่ออาจารย์

\* นำข้อมูล FTE ของนักศึกษามาจากข้อมูลนักศึกษาใน C.1 และ FTE ของอาจารย์จาก C.5

## เกณฑ์ประเมิน

### ระดับหลักสูตร

สำหรับ C.5 คุณสมบัตินักศึกษา ในระดับหลักสูตร สามารถประเมินได้จาก AUN.6 Academic Staff Quality เกณฑ์ย่อย AUN. 6.2 และ 6.4 โดยประเมินระดับคะแนน 1-7 ตามเกณฑ์คะแนนของ AUN-QA ระดับหลักสูตร (เอกสาร [11] หน้า 64)

### ระดับคณะ

$$\text{คะแนนที่ได้ในระดับคณะ} = \frac{\text{ผลรวมของคะแนนที่ได้ของทุกหลักสูตรในคณะ}}{\text{จำนวนหลักสูตรในคณะทั้งหมด}}$$

## ระดับสถาบัน

คะแนนที่ได้ในระดับสถาบัน =  $\frac{\text{ผลรวมของคะแนนที่ได้ของทุกหลักสูตรในสถาบัน}}{\text{จำนวนหลักสูตรในสถาบันทั้งหมด}}$

### Diagnostic Questions

- ความรู้ความสามารถ จำนวนบุคลากรสายวิชาการของคณะ/สถาบันเป็นอย่างไร เพียงพอและสอดคล้องกับความต้องการหรือไม่ อย่างไร
- คณะ/สถาบันมีนโยบายการบริหารทรัพยากรบุคคลสายวิชาการอย่างไร เพื่อให้ได้บุคลากรที่มีความรู้ความสามารถสอดคล้องกับความต้องการของคณะ/สถาบัน และ/หรือสอดคล้องกับเป้าหมายของคณะ/สถาบัน
- ภาระงานของอาจารย์มีความเหมาะสมหรือไม่ อย่างไร สอดคล้องกับบริบทของคณะ/สถาบันหรือไม่ อย่างไร และมีการดำเนินการใดเพื่อให้บุคลากรมีความรู้ ความสามารถสอดคล้องกับความต้องการของคณะ/สถาบัน

#### วิธีการประเมินระดับหลักสูตรกรณีใช้เกณฑ์ 7 ระดับของ AUN-OA ระดับหลักสูตร

1. ประเมินระดับคะแนนของเกณฑ์ย่อย AUN ที่เกี่ยวข้องแต่ละข้อ
2. สรุปคะแนนภาพรวมของเกณฑ์ย่อยที่เกี่ยวข้องกับเกณฑ์ระดับคณะ เป็นคะแนนภาพรวม (Overall Score) ของเกณฑ์ในระดับคณะโดยไม่ใช้วิธีการเฉลี่ย แต่พิจารณาว่าภาพรวมแล้วระดับคุณภาพของการดำเนินการโดยรวมนั้นสอดคล้องกับระดับใดของเกณฑ์ AUN-OA ระดับหลักสูตร

ตัวอย่างเช่น หลักสูตรประเมินระดับคะแนนของประเด็นของเกณฑ์ย่อยที่เกี่ยวข้อง เช่น ในกรณี C.5 คุณสมบัตินั้นจะเกี่ยวข้องกับ AUN. 6.2 และ 6.4 จากการประเมินตนเองของหลักสูตรพบว่า มีคะแนน AUN. 6.2 และ 6.4 เท่ากับ 4 และ 3 ตามลำดับ โดย AUN 6.4 นั้นได้ระดับ 3 เพราะยังไม่ได้ประเมิน competencies ทางด้านการสอนของอาจารย์ตามที่เกณฑ์ระบุทั้งหมด แต่ได้ดำเนินการประเมินความสามารถในการสอนมาแล้วในบางประเด็นตามที่ระบุในเกณฑ์ และดังนั้นหลักสูตรจึงสรุปว่าระดับคะแนนโดยรวม (Overall Score) ของ C.5 คุณสมบัตินั้นของหลักสูตรดังกล่าวเท่ากับ 4 เพราะผลกระทบจากการที่ยังไม่ได้ประเมินคุณสมบัตินั้นของอาจารย์ในด้านการสอนบางประเด็นนั้นไม่มีผลต่อคุณภาพการเรียนการสอนของอาจารย์และคุณวุฒิทางวิชาชีพและวิชาการของอาจารย์สอดคล้องกับหลักสูตร แต่ในทางกลับกัน หากพบว่าระดับ 3 ของ AUN 6.4 นั้นเนื่องจากการประเมิน competencies ของบุคลากรยังไม่ครบถ้วน และเพิ่งเริ่มประเมิน competencies มีผลส่งถึงการจัดการเรียนการสอนของอาจารย์ กรณีนี้หลักสูตรจะสรุปว่าระดับคะแนนโดยรวม (Overall Score) ของ C.5 คุณสมบัตินั้นของหลักสูตรดังกล่าวเท่ากับ 3 ได้เช่นกัน

## C.6 ผลงานวิชาการของอาจารย์ประจำและนักวิจัย

### คำอธิบาย

ผลงานวิชาการเป็นข้อมูลที่สำคัญในการแสดงให้เห็นว่าอาจารย์ประจำและนักวิจัยได้สร้างสรรค์ขึ้นเพื่อแสดงให้เห็นถึงความก้าวหน้าทางวิชาการและการพัฒนาองค์ความรู้อย่างต่อเนื่อง เป็นผลงานที่มีคุณค่า สมควรส่งเสริมให้มีการเผยแพร่และนำไปใช้ประโยชน์ ผลงานวิชาการอาจอยู่ในรูปของบทความวิจัยหรือบทความวิชาการ ผลงานสร้างสรรค์ สิ่งประดิษฐ์ หรือผลงานที่ตอบสนองต่อความต้องการของผู้ประกอบการในภาคส่วนต่างๆ ทั้งในระดับสถาบัน ระดับชาติ ระดับภูมิภาค หรือระดับนานาชาติ โดยมีแนวคิดที่ผลงานหรือกิจกรรมนั้นสอดคล้องกับผลการเรียนรู้ที่คาดหวัง (ELOs) และ Program Outcomes และสะท้อนเอกลักษณ์ของคณะ/สถาบัน ดำเนินการโดยบุคลากรสายวิชาการ นักวิจัยและนิสิตนักศึกษา และผลงานนั้นสอดคล้องกับเป้าหมายและพันธกิจของคณะและสถาบัน

ตารางนี้เป็นตารางเก็บข้อมูลระดับหลักสูตร มีวัตถุประสงค์ให้หลักสูตรรวบรวมข้อมูลผลงานของนักศึกษาหรือผู้สำเร็จการศึกษา และผลงานของอาจารย์ เช่น ผลงานวิจัยตีพิมพ์ตามฐานข้อมูลต่างๆ สิ่งประดิษฐ์ ชิ้นงาน งานออกแบบสร้างสรรค์ งานร่วมภาคอุตสาหกรรม ทั้งงานที่มีลิขสิทธิ์หรืองานวิจัยบริการวิชาการที่มีความลับทางการค้า เป็นต้น

### ตัวอย่างตารางข้อมูลผลงานของอาจารย์และนักวิจัย\*

นักศึกษา/ผู้สำเร็จการศึกษา	หลักสูตรระดับตรี/โท/เอก (ระบุ)	อาจารย์/ผู้ทำผลงานร่วม	ชื่อผลงาน/แหล่งเผยแพร่	วัน/เดือน/ปี ที่เผยแพร่

ตารางข้อมูลนี้สามารถใช้กับ C.4 ผลงานของผู้เรียน และ C.6 ผลงานวิชาการของอาจารย์ประจำและนักวิจัย โดยสามารถนำไปใช้ประกอบ AUN.11 Output เกณฑ์ย่อย AUN 11.4

### ตัวอย่างตารางสรุปข้อมูลผลงานของอาจารย์และนักวิจัยในหลักสูตร

ปี	ผลงานเผยแพร่				รวม	จำนวนผลงานต่ออาจารย์และนักวิจัย
	ภายในสถาบัน	ระดับชาติ	ระดับภูมิภาค	ระดับนานาชาติ		

ตารางข้อมูลนี้สามารถประกอบ AUN.6 Academic Staff Quality เกณฑ์ย่อย AUN 6.7 และ AUN.11 Output เกณฑ์ย่อย AUN 11.4

## เกณฑ์ประเมิน

### ระดับหลักสูตร

สำหรับ C.6 ผลงานวิชาการของอาจารย์ สามารถประเมินได้จาก AUN.6 Academic Staff Quality เกณฑ์ย่อย AUN. 6.7 และ AUN. 11 Output เกณฑ์ย่อยข้อ 11.4 โดยประเมินระดับคะแนน 1-7 ตามเกณฑ์คะแนนของ AUN-QA ระดับหลักสูตร (เอกสาร [11] หน้า 64)

### ระดับคณะ

$$\text{คะแนนที่ได้ในระดับคณะ} = \frac{\text{ผลรวมของคะแนนที่ได้ของทุกหลักสูตรในคณะ}}{\text{จำนวนหลักสูตรในคณะทั้งหมด}}$$

### ระดับสถาบัน

$$\text{คะแนนที่ได้ในระดับสถาบัน} = \frac{\text{ผลรวมของคะแนนที่ได้ของทุกหลักสูตรในสถาบัน}}{\text{จำนวนหลักสูตรในสถาบันทั้งหมด}}$$

## Diagnostic Questions

- คณะ/สถาบันมีความเห็นอย่างไรต่อผลงานวิชาการของอาจารย์ประจำและนักวิจัย
- คณะ/สถาบันมีมาตรการหรือการดำเนินการใดที่สนับสนุนการผลิตผลงานของอาจารย์ประจำและนักวิจัย รวมถึงผลงานที่ตอบโจทย์อุตสาหกรรม ชุมชน โดยการมีส่วนร่วมของทุกภาคส่วน เช่น อาจารย์ นักศึกษา อุตสาหกรรม หรือชุมชนการทำความร่วมมือระหว่างหน่วยงาน (MOU) เช่น การมีทุนวิจัยร่วมกัน การร่วมกันผลิตผลงานของภาคส่วนต่างๆ ฯลฯ

## C.7 การกำกับมาตรฐานหลักสูตร

### คำอธิบาย

เพื่อเป็นการคุ้มครองผู้บริโภคและรับผิดชอบต่อสังคม คณะ/สถาบันจำเป็นต้องบริหารจัดการหลักสูตร และรับรองมาตรฐานหลักสูตรของแต่ละคณะ/สถาบันว่ามีการดำเนินการที่มีมาตรฐานและเป็นไปตามเกณฑ์มาตรฐานหลักสูตรและประกาศ/ข้อบังคับอื่นๆ ที่กำหนดโดยสำนักงานคณะกรรมการการอุดมศึกษา และกระทรวงศึกษาธิการ

คณะ/สถาบัน สามารถพัฒนาระบบเก็บข้อมูลผลการกำกับมาตรฐานจากระดับหลักสูตรในคณะ/สถาบันที่ใช้วิธีการเก็บข้อมูลต่างๆ ที่เกี่ยวข้องกับการกำกับมาตรฐานได้ตามความเหมาะสม เพื่อแสดงให้เห็นถึงการบริหารจัดการและปฏิบัติตามเกณฑ์มาตรฐานหลักสูตรและประกาศ/ข้อบังคับอื่นๆ ที่เกี่ยวข้อง

### เกณฑ์การประเมิน

#### ระดับหลักสูตร

ใช้เกณฑ์การประเมินระดับคะแนน 1-7 ตามเกณฑ์คะแนนของ AUN-QA ระดับหลักสูตร (เอกสาร [11] หน้า 64)

#### ระดับคณะ

$$\text{คะแนนที่ได้ในระดับคณะ} = \frac{\text{ผลรวมของคะแนนที่ได้ของทุกหลักสูตรในคณะ}}{\text{จำนวนหลักสูตรในคณะทั้งหมด}}$$

#### ระดับสถาบัน

$$\text{คะแนนที่ได้ในระดับสถาบัน} = \frac{\text{ผลรวมของคะแนนที่ได้ของทุกหลักสูตรในสถาบัน}}{\text{จำนวนหลักสูตรในสถาบันทั้งหมด}}$$

### Diagnostic Questions

- คณะ/สถาบันมีระบบใดในการติดตามและบริหารจัดการหลักสูตรให้เป็นไปตามเกณฑ์มาตรฐานหลักสูตรที่เกี่ยวข้อง
- คณะ/สถาบันทราบสถานะหลักสูตรทั้งที่เป็นไปตามเกณฑ์และไม่เป็นไปตามเกณฑ์มาตรฐานหลักสูตร และทราบเหตุผลของหลักสูตรที่ไม่เป็นไปตามเกณฑ์หรือไม่ อย่างไร
- คณะ/สถาบันมีมาตรการในการดำเนินการ การสนับสนุนช่วยเหลือ ให้กับหลักสูตรที่ไม่เป็นไปตามเกณฑ์มาตรฐานหลักสูตรอย่างไร

## C.8 การปฏิบัติตามบทบาทหน้าที่ของผู้บริหารมหาวิทยาลัย

### คำอธิบาย

ผู้บริหารและคณะกรรมการบริหารมหาวิทยาลัยในทุกระดับล้วนแต่มีบทบาทและหน้าที่ที่สำคัญในการนำพาและจัดการมหาวิทยาลัยให้สามารถบรรลุพันธกิจและเป้าหมายต่างๆ ได้ จึงจำเป็นต้องประเมินบทบาทและหน้าที่ของผู้บริหารมหาวิทยาลัย เพื่อใช้ผลในการปรับปรุงพัฒนาการบริหารจัดการมหาวิทยาลัยให้ดียิ่งขึ้นต่อไป โดยแบ่งการประเมินออกเป็น 2 ส่วนดังนี้

C.8.1 การปฏิบัติตามบทบาทและหน้าที่ของกรรมการประจำคณะ/สภามหาวิทยาลัย

C.8.2 การปฏิบัติตามบทบาทหน้าที่ของผู้บริหารคณะ/ผู้บริหารสถาบัน

### วิธีและเกณฑ์การประเมิน

ใช้ประเด็นการประเมินและเกณฑ์การประเมินของ C.8.1 และ C.8.2 ตามที่ระบุในรายละเอียดที่เกี่ยวข้อง เมื่อได้ผลคะแนนระดับ 1-7 ของ C.8.1 และ C.8.2 แล้ว ให้ใช้วิธีการประเมินคะแนนภาพรวมของ C.8 จากคะแนนของข้อย่อยตามแนวทางของ AUN-QA (สรุปคะแนนภาพรวมโดยไม่เฉลี่ย แต่ดูจากระดับคุณภาพในภาพรวม) โดยระดับสถาบันให้สรุปคะแนนภาพรวมของ C.8 จาก C.8.1 การปฏิบัติตามบทบาทและหน้าที่ของสภามหาวิทยาลัย และ C.8.2 อธิการบดี และระดับคณะให้สรุปคะแนนภาพรวมของ C.8.1 การปฏิบัติตามบทบาทและหน้าที่ของคณะกรรมการประจำคณะ และ C.8.2 คณบดี



## C.8.1 การปฏิบัติตามบทบาทหน้าที่ของกรรมการประจำคณะ/สภามหาวิทยาลัย

คำอธิบายและแนวทางการดำเนินการตามตัวบ่งชี้ที่แบ่งออกเป็น 2 ส่วน คือ ระดับสถาบัน และ ระดับคณะ/ส่วนงาน โดยตัวบ่งชี้ที่ประเมินเฉพาะในระดับคณะและสถาบันเท่านั้น

### คำอธิบาย (ระดับสถาบัน - สภามหาวิทยาลัย)

สภามหาวิทยาลัย เป็นคณะบุคคลคณะหนึ่งในมหาวิทยาลัย จัดตั้งขึ้นตามพระราชบัญญัติที่จัดตั้งสถาบันอุดมศึกษานั้นๆ โดยสภามหาวิทยาลัยแต่ละแห่งจะมีองค์ประกอบ และบทบาทหน้าที่แตกต่างกันตามที่ได้กำหนดไว้ในพระราชบัญญัติ โดยทั่วไปสภามหาวิทยาลัย เป็นกลไกที่กำหนดนโยบายสูงสุดของมหาวิทยาลัย วางระเบียบข้อบังคับ การพิจารณาจัดตั้งยุบเลิกหน่วยงานในมหาวิทยาลัย การพิจารณาให้ความเห็นชอบหลักสูตร การอนุมัติปริญญา การแต่งตั้งถอดถอนอธิการบดี รองอธิการบดี และผู้บริหาร และภารกิจอื่นๆ ตามที่มีกฎหมายกำหนดไว้ รวมทั้งการกำกับการบริหารมหาวิทยาลัย ให้บรรลุเป้าหมายตามหลักธรรมาภิบาล

#### ประเด็นการประเมิน

ใช้การประเมินผลการดำเนินงานของสภาสถาบัน ที่ครอบคลุม 5 ประเด็น ดังต่อไปนี้

1. สภาสถาบันทำพันธกิจครบถ้วนตามภาระหน้าที่ที่กำหนดในพระราชบัญญัติ
2. สภาสถาบันกำหนดยุทธศาสตร์ ทิศทาง กำกับนโยบาย ข้อบังคับ ระเบียบ
3. สภาสถาบันทำตามกฎระเบียบข้อบังคับของต้นสังกัดและหน่วยงานที่เกี่ยวข้อง
4. สภาสถาบันกำกับ ติดตาม การดำเนินงานของสถาบันอุดมศึกษาให้บรรลุเป้าหมาย
  - เอาใจใส่ ระมัดระวัง (Duty of Care)
  - ซื่อสัตย์สุจริต รักษาผลประโยชน์ขององค์กร (Duty of Loyalty)
  - ปฏิบัติตามกติกากฎ (Duty of Obedience)
  - โปร่งใสเปิดเผย (Duty of Disclosure)
5. สภาสถาบันดำเนินงานโดยใช้หลักธรรมาภิบาล

### คำอธิบาย (ระดับคณะ - คณะกรรมการประจำคณะ)

คณะกรรมการประจำส่วนงาน หรือกรรมการประจำคณะ เป็นคณะบุคคลคณะหนึ่งในสถาบันการศึกษาที่มีองค์ประกอบและหน้าที่ตามที่ได้กำหนดไว้ในพระราชบัญญัติหรือประกาศ/ระเบียบ/ข้อบังคับของสถาบันการศึกษา โดยคณะกรรมการประจำส่วนงานเป็นหนึ่งในกลไกสำคัญในการบริหารจัดการของส่วนงานเพื่อให้บรรลุผลตามเป้าหมายต่างๆ ของสถาบันการศึกษาและของส่วนงาน

#### ประเด็นการประเมิน

ใช้การประเมินผลการดำเนินงานของกรรมการคณะที่ครอบคลุม 5 ประเด็น ดังต่อไปนี้

1. กรรมการประจำคณะทำพันธกิจครบถ้วนตามภาระหน้าที่ที่กำหนดใน พรบ.
2. กรรมการประจำคณะกำหนดยุทธศาสตร์ ทิศทาง กำหนดนโยบายการบริหารคณะ
3. กรรมการประจำคณะปฏิบัติตามกฎ ระเบียบ ข้อบังคับ
4. กรรมการประจำคณะติดตามผลการดำเนินงานของคณะให้บรรลุเป้าหมาย
  - เอาใจใส่ ระมัดระวัง (Duty of Care)
  - ซื่อสัตย์สุจริต รักษาผลประโยชน์ขององค์กร (Duty of Loyalty)
  - ปฏิบัติตามกติกา (Duty of Obedience)
  - โปร่งใสเปิดเผย (Duty of Disclosure)
5. กรรมการประจำคณะดำเนินงานโดยใช้หลักธรรมาภิบาล

### ข้อมูลและวิธีการเก็บข้อมูลที่เกี่ยวข้อง

ใช้แบบสอบถามการประเมินตนเอง หรือวิธีการอื่นๆ ในประเด็นการปฏิบัติตามบทบาทหน้าที่ของกรรมการสภามหาวิทยาลัย/กรรมการประจำคณะ

### เกณฑ์การประเมิน

ใช้เกณฑ์คะแนน 1-7 ของ AUN-QA ระดับหลักสูตร (เอกสาร [11] หน้า 64) ในการประเมินการปฏิบัติตามบทบาทหน้าที่ของกรรมการประจำคณะ/สภามหาวิทยาลัย โดยใช้ประเด็นการประเมิน 5 ข้อข้างต้น

### Diagnostic Questions

- ตอบตามประเด็นการประเมิน

## C.8.2 การปฏิบัติตามบทบาทหน้าที่ผู้บริหารคณะ/ผู้บริหารสถาบัน

คำอธิบายและแนวทางการดำเนินการตามตัวบ่งชี้ที่แบ่งออกเป็น 2 ส่วน คือ ระดับสถาบัน และ ระดับคณะ/ส่วนงาน โดยตัวบ่งชี้ที่ประเมินเฉพาะในระดับคณะและสถาบันเท่านั้น

### คำอธิบาย (ระดับสถาบัน - อธิการบดี)

การประเมินผลตามหน้าที่และบทบาทของผู้บริหารสถาบันที่หมายถึงผู้บริหารสูงสุด คืออธิการบดี ในการบริหารสถาบันอุดมศึกษาให้บรรลุผลสำเร็จตามแผนกลยุทธ์และแผนปฏิบัติงานประจำปีของสถาบัน สร้างความเชื่อมโยงการกำกับดูแลจากสภาสถาบัน และการบริหารจัดการภายในที่มุ่งเน้นการประเมินคุณภาพของการบริหารงาน ประสิทธิภาพของแผนปฏิบัติการประจำปี ความสามารถในการบริหารและการจัดการตามหลักธรรมาภิบาลของผู้บริหาร

### ประเด็นการประเมิน

ให้ประเมินอธิการบดีในประเด็นดังต่อไปนี้

1. สมรรถนะอธิการบดี
2. ประสิทธิภาพการบริหารงานตามตัวบ่งชี้หลัก (High Level KPI)
3. ผลลัพธ์ของการบริหารงานของอธิการบดีตามตัวบ่งชี้สนับสนุน
4. การแสวงหารายได้และความยั่งยืนของสถาบัน
5. การบริหารงานและความรับผิดชอบต่อสนองความคาดหวังของผู้มีส่วนได้ส่วนเสีย
  - การบริหารยุทธศาสตร์
  - การบริหารความเสี่ยง
  - ระบบสารสนเทศในการตัดสินใจเชิงบริหาร
  - การจัดการความรู้ในสถาบัน

### คำอธิบาย (ระดับคณะ - คณบดี)

การประเมินผลตามหน้าที่และบทบาทของผู้บริหารส่วนงาน หรือ คณบดี ในการบริหารและการจัดการให้บรรลุผลสำเร็จตามแผนกลยุทธ์และแผนปฏิบัติงานประจำปีของคณะ โดยจะมุ่งเน้นการประเมินคุณภาพของการบริหารตามพันธกิจ นโยบาย รวมถึง ประสิทธิภาพของแผนปฏิบัติการประจำปี ความสามารถในการบริหารและการจัดการตามหลักธรรมาภิบาลที่ของผู้บริหารส่วนงาน

### ประเด็นการประเมิน

ให้ประเมินคณบดีในประเด็นดังต่อไปนี้

1. สมรรถนะคนบดี
2. ประสิทธิภาพการบริหารหลักสูตร
3. ประสิทธิภาพของการบริหารงานตามตัวบ่งชี้หลักในแผนยุทธศาสตร์ระดับคณะซึ่งต้องสอดคล้องกับระดับสถาบัน
4. การแสวงหารายได้
5. การบริหารงานและความรับผิดชอบต่อตอบสนองความคาดหวังของผู้มีส่วนได้ส่วนเสีย
  - การบริหารยุทธศาสตร์
  - การบริหารความเสี่ยง
  - ระบบสารสนเทศในการตัดสินใจเชิงบริหาร
  - การจัดการความรู้ในคณะ

### ข้อมูลและวิธีการเก็บข้อมูลที่เกี่ยวข้อง

ใช้แบบสอบถามการประเมินตนเอง หรือวิธีการอื่นๆ ในประเด็นการปฏิบัติตามบทบาทหน้าที่ของผู้บริหารคณะ/ผู้บริหารสถาบัน

### เกณฑ์การประเมิน

ใช้เกณฑ์คะแนน 1-7 ของ AUN-QA ระดับหลักสูตร (เอกสาร [11] หน้า 64) ในการประเมินการปฏิบัติตามบทบาทหน้าที่ของผู้บริหารคณะ/ผู้บริหารสถาบัน โดยใช้ประเด็นการประเมิน 5 ข้อข้างต้น

### Diagnostic Questions

- ให้ตอบตามประเด็นการประเมิน

## C.9 ผลการบริหารและจัดการของผู้บริหารคณะ/สถาบัน

### คำอธิบาย

การบริหารและจัดการของผู้บริหารมหาวิทยาลัยในทุกระดับล้วนแต่มีบทบาทและหน้าที่ที่สำคัญในการนำพาและจัดการมหาวิทยาลัยให้สามารถบรรลุพันธกิจและเป้าหมายต่างๆ ได้ จึงจำเป็นต้องติดตามและประเมินผลลัพธ์ในด้านต่างๆ ของการบริหารและจัดการของผู้บริหารมหาวิทยาลัยในระดับต่างๆ เพื่อใช้ผลในการปรับปรุงพัฒนาการบริหารจัดการมหาวิทยาลัยให้ดียิ่งขึ้นต่อไป โดยแบ่งการประเมินออกเป็น 2 ระดับดังนี้

คำอธิบายและแนวทางการดำเนินการตามตัวบ่งชี้ที่แบ่งออกเป็น 2 ส่วน คือ ระดับสถาบัน และ ระดับคณะ โดยตัวบ่งชี้ที่ประเมินเฉพาะในระดับคณะและสถาบันเท่านั้น

### ระดับสถาบัน

#### คำอธิบาย

สถาบันอุดมศึกษามีพันธกิจหลัก คือ การเรียนการสอน การวิจัย การบริการทางวิชาการแก่สังคมและการทำนุบำรุงศิลปวัฒนธรรม ในการดำเนินพันธกิจหลัก สถาบันอุดมศึกษาจำเป็นต้องมีการจัดทำแผนเพื่อกำหนดทิศทางการพัฒนาและการดำเนินงานของสถาบันให้สอดคล้องกับเป้าหมายและกลุ่มสถาบันตลอดจนมีการบริหารทั้งด้านบุคลากร การเงิน ความเสี่ยงและการประกันคุณภาพการศึกษา เพื่อสนับสนุนการดำเนินงานตามพันธกิจหลักให้บรรลุตามเป้าหมายที่กำหนดไว้จนส่งผลกระทบต่อถึงการเปลี่ยนแปลงในวัฒนธรรมองค์กร

#### ประเด็นการประเมิน ระดับสถาบัน

1. พัฒนาแผนกลยุทธ์จากผลการวิเคราะห์ SWOT กับวิสัยทัศน์ของสถาบัน และพัฒนาไปสู่แผนกลยุทธ์ทางการเงินและแผนปฏิบัติการประจำปีตามกรอบเวลาเพื่อให้บรรลุผลตามตัวบ่งชี้และเป้าหมายของแผนกลยุทธ์
2. การกำกับติดตามส่งเสริมสนับสนุนให้ทุกคณะดำเนินการวิเคราะห์ข้อมูลทางการเงินที่ประกอบไปด้วยต้นทุนต่อหน่วยในแต่ละหลักสูตร สัดส่วนค่าใช้จ่ายเพื่อพัฒนานักศึกษา อาจารย์บุคลากร การจัดการเรียนการสอนอย่างต่อเนื่อง เพื่อวิเคราะห์ความคุ้มค่าของการบริหารหลักสูตร ประสิทธิภาพ ประสิทธิผลในการผลิตบัณฑิต และโอกาสในการแข่งขัน
3. ดำเนินงานตามแผนบริหารความเสี่ยง ที่เป็นผลจากการวิเคราะห์และระบุปัจจัยเสี่ยงที่เกิดจากปัจจัยภายนอก หรือปัจจัยที่ไม่สามารถควบคุมได้ที่ส่งผลต่อการดำเนินงานตามพันธกิจของสถาบันและให้ระดับความเสี่ยงลดลงจากเดิม
4. บริหารงานด้วยหลักธรรมาภิบาลอย่างครบถ้วนทั้ง 10 ประการที่อธิบายการดำเนินงานอย่างชัดเจน
5. การกำกับติดตามส่งเสริมสนับสนุนให้ทุกหน่วยงานในสถาบันมีการดำเนินการจัดการความรู้ตามระบบ
6. การกำกับติดตามผลการดำเนินงานตามแผนการบริหารและแผนพัฒนาบุคลากรสายวิชาการและสายสนับสนุน

7. การกำกับติดตามส่งเสริมสนับสนุนให้ทุกหน่วยงานในสถาบันมีการดำเนินงานด้านการประกันคุณภาพภายในตามระบบและกลไกที่สถาบันกำหนด ประกอบด้วย การควบคุมคุณภาพการตรวจสอบคุณภาพและการประเมินคุณภาพ

### **ระดับคณะ**

#### **คำอธิบาย**

สถาบันอุดมศึกษามีพันธกิจหลักคือการเรียนการสอนการวิจัยการบริการทางวิชาการแก่สังคม และการทำนุบำรุงศิลปและวัฒนธรรมในการดำเนินพันธกิจหลักสถาบันอุดมศึกษาจำเป็นต้องดำเนินงานผ่านคณะ ดังนั้นคณะต้องมีการพัฒนาแผนเพื่อกำหนดทิศทางการพัฒนาและการดำเนินงานของคณะให้สอดคล้องกับเป้าหมายและกลุ่มสถาบันตลอดจนมีการบริหารทั้งด้านบุคลากรการเงินความเสี่ยงและการประกันคุณภาพการศึกษาเพื่อสนับสนุนการดำเนินงานตามพันธกิจหลักให้บรรลุตามเป้าหมายที่กำหนดไว้ จนส่งผลกระทบต่อถึงการเปลี่ยนแปลงในวัฒนธรรมองค์กร

#### **ประเด็นการประเมิน ระดับคณะ**

1. พัฒนาแผนกลยุทธ์จากผลการวิเคราะห์ SWOT โดยเชื่อมโยงกับวิสัยทัศน์ของคณะและสอดคล้องกับวิสัยทัศน์ของคณะสถาบันรวมทั้งสอดคล้องกับกลุ่มสถาบันและเอกลักษณ์ของคณะและพัฒนาไปสู่แผนกลยุทธ์ทางการเงินและแผนปฏิบัติการประจำปีตามกรอบเวลาเพื่อให้บรรลุผลตามตัวบ่งชี้และเป้าหมายของแผนกลยุทธ์และเสนอผู้บริหารระดับสถาบันเพื่อพิจารณาอนุมัติ
2. ดำเนินการวิเคราะห์ข้อมูลทางการเงินที่ประกอบไปด้วยต้นทุนต่อหน่วยในแต่ละหลักสูตรสัดส่วนค่าใช้จ่ายเพื่อพัฒนานักศึกษาอาจารย์บุคลากรการจัดการเรียนการสอนอย่างต่อเนื่องเพื่อวิเคราะห์ความคุ้มค่าของการบริหารหลักสูตรประสิทธิภาพประสิทธิผลในการผลิตบัณฑิตและโอกาสในการแข่งขัน
3. ดำเนินงานตามแผนบริหารความเสี่ยงที่เป็นผลจากการวิเคราะห์และระบุปัจจัยเสี่ยงที่เกิดจากปัจจัยภายนอกหรือปัจจัยที่ไม่สามารถควบคุมได้ที่ส่งผลต่อการดำเนินงานตามพันธกิจของคณะและให้ระดับความเสี่ยงลดลงจากเดิม
4. บริหารงานด้วยหลักธรรมาภิบาลอย่างครบถ้วนทั้ง 10 ประการที่อธิบายการดำเนินงานอย่างชัดเจน
5. ค้นหาแนวปฏิบัติที่ดีจากความรู้ทั้งที่มีอยู่ในตัวบุคคลทักษะของผู้มีประสบการณ์ตรงและแหล่งเรียนรู้อื่นๆ ตามประเด็นความรู้อย่างน้อยครอบคลุมพันธกิจด้านการผลิตบัณฑิตและด้านการวิจัยจัดเก็บอย่างเป็นระบบโดยเผยแพร่ออกมาเป็นลายลักษณ์อักษรและนำมาปรับใช้ในการปฏิบัติงานจริง
6. การกำกับติดตามผลการดำเนินงานตามแผนการบริหารและแผนพัฒนาบุคลากรสายวิชาการและสายสนับสนุน
7. ดำเนินงานด้านการประกันคุณภาพการศึกษาภายในตามระบบและกลไกที่เหมาะสมและสอดคล้องกับพันธกิจและพัฒนาการของคณะที่ได้ปรับให้การดำเนินงานด้านการประกันคุณภาพเป็นส่วนหนึ่งของการบริหารงานคณะตามปกติที่ประกอบด้วย การควบคุมคุณภาพการตรวจสอบคุณภาพและการประเมินคุณภาพ

## ข้อมูลและวิธีการเก็บข้อมูลที่เกี่ยวข้อง

รวบรวมนำเสนอและวิเคราะห์ข้อมูลผลลัพธ์การดำเนินการที่เกี่ยวข้องในแต่ละประเด็นการประเมินทั้ง 7 ข้อข้างต้น

## เกณฑ์การประเมิน

ใช้เกณฑ์คะแนน 1-7 ของ AUN-QA (เอกสาร [11] หน้า 64) ในการประเมินระดับการดำเนินการของแต่ละประเด็นทั้ง 7 ข้อข้างต้น โดยประเมินผลการดำเนินการที่เกิดขึ้นกับเป้าหมายที่เกี่ยวข้องต่างๆ ที่ระบุไว้ในโครงสร้างองค์กร และสรุปคะแนนภาพรวมของ C.9 ผลการบริหารและจัดการของผู้บริหารคณะ/สถาบัน จากผลคะแนนของ 7 ข้อโดยใช้วิธีประเมินคะแนนภาพรวมของ AUN-QA ที่ไม่ใช้วิธีการเฉลี่ยจากผลคะแนนของการดำเนินการทั้ง 7 ข้อ

## Diagnostic Questions

- ให้ตอบตามประเด็นการประเมิน

## C.10 บุคลากรได้รับการพัฒนา

### คำอธิบาย

บุคลากรทั้งสายวิชาการและสายสนับสนุนได้รับการพัฒนาและส่งเสริมการเพิ่มพูนทักษะความรู้ความสามารถด้านต่างๆ อย่างเป็นระบบเพื่อบรรลุเป้าประสงค์ตามที่ระบุไว้ในโครงสร้างองค์กร

### เกณฑ์การประเมิน

#### ระดับหลักสูตร

ใช้หลักการและเกณฑ์ย่อย AUN 6.1, 6.5, 6.6 สำหรับบุคลากรสายวิชาการ และ เกณฑ์ย่อย 7.1, 7.4 และ 7.5 สำหรับสายสนับสนุน ในการประเมินและเก็บข้อมูลที่เกี่ยวข้อง โดยอาจใช้ตารางตัวอย่างต่อไปนี้ ทั้งนี้การเก็บข้อมูลทั้งของสายวิชาการและสายสนับสนุนวิชาการ ให้เก็บข้อมูลของบุคลากรทุกคนที่สังกัดในภาควิชาหรือหน่วยงาน และประเมินระดับคะแนน 1-7 ตามเกณฑ์คะแนนของ AUN-QA ระดับหลักสูตร (เอกสาร [11] หน้า 64) ของเกณฑ์ย่อยในแต่ละข้อ แล้วสรุปภาพรวมคะแนน C.10 ในระดับหลักสูตรโดยไม่ใช้วิธีการเฉลี่ย

ตัวอย่างตารางเก็บข้อมูลผลการพัฒนาทางวิชาชีพของบุคลากรสายวิชาการของภาควิชา/หน่วยงาน

ลำดับ	ชื่อคณาจารย์ประจำ	รายละเอียดการพัฒนาทางวิชาชีพ การอบรม/สัมมนา/ประชุมทางวิชาการ/ดูงาน ฯลฯ	การใช้ประโยชน์/การได้รางวัลหรือการยอมรับ	หมายเหตุ
1.	ศ.ดร. พัฒนาวิชาการ	1. International Conference on ..... ณ เมือง ประเทศ ระหว่าง วันเดือนปี – วันเดือนปี	ใช้ในการหาความร่วมมือกับคณาจารย์ต่างชาติ	
		2. สัมมนา..... เรื่อง..... ระหว่างวันเดือนปี – วันเดือนปี	ใช้ในการทำวิจัย	
		3. Coursera – ชื่อหลักสูตรออนไลน์ ชื่อเว็บไซต์ ระหว่างวันเดือนปี – วันเดือนปี	นับชั่วโมงเรียนตามที่ระบุในหลักสูตร และใช้ในการสอนในวิชา...	
	รวม			
2.	ผศ. ดร. สอนดี มีคุณภาพ	1. International Conference on ..... ณ เมือง ประเทศ ระหว่าง วันเดือนปี – วันเดือนปี		
		2. International Conference on ..... ณ เมือง ประเทศ ระหว่าง วันเดือนปี – วันเดือนปี		
	รวม			
3.	ผศ. ดร. วิจัย ดีเด่น	1. International Conference on ..... ณ เมือง ประเทศ ระหว่าง วันเดือนปี – วันเดือนปี		
		2. International Conference on ..... ณ เมือง ประเทศ ระหว่าง วันเดือนปี – วันเดือนปี		



ตัวอย่างตารางเก็บข้อมูลผลการพัฒนาทางวิชาชีพของบุคลากรสายสนับสนุนของภาควิชา/หน่วยงาน

ลำดับ	ชื่อบุคลากร สนับสนุนประจำ	รายละเอียดการพัฒนาทางวิชาชีพ การอบรม/ สัมมนา/ประชุมทางวิชาการ/ดูงานฯลฯ	การใช้ประโยชน์/การได้รับรางวัล และยอมรับ	หมายเหตุ
1.	นาย ส่งเสริม วิชาการ	1. สัมมนา..... เรื่อง..... ระหว่างวันเดือนปี- วันเดือนปี	ใช้ในการควบคุมห้องปฏิบัติการ	
		2. อบรม..... เรื่อง..... ระหว่างวันเดือนปี-วัน เดือนปี	ใช้ในการปรับปรุงกระบวนการ ทำงาน...	
		...		
	รวม			
2.	นาง ร่วมใจ สนับสนุน	1. ดูงาน..... เรื่อง..... ระหว่างวันเดือนปี - วันเดือนปี		

**ระดับคณะ**

$$\text{คะแนนที่ได้ในระดับคณะ} = \frac{\text{ผลรวมของคะแนนที่ได้ของทุกหลักสูตรในคณะ}}{\text{จำนวนหลักสูตรในคณะทั้งหมด}}$$

**ระดับสถาบัน**

$$\text{คะแนนที่ได้ในระดับสถาบัน} = \frac{\text{ผลรวมของคะแนนที่ได้ของทุกหลักสูตรในสถาบัน}}{\text{จำนวนหลักสูตรในสถาบันทั้งหมด}}$$

**Diagnostic Questions**

- คณะ/สถาบันมีการกำหนดนโยบาย (แผน เวลา งบประมาณ) ในการพัฒนาเพิ่มพูนทักษะ ความรู้  
ความสามารถด้านต่างๆ
- บุคลากรมีส่วนร่วมในการกำหนดความต้องการในการพัฒนาตนเองหรือไม่ อย่างไร

## C.11 ข้อมูลป้อนกลับจากผู้มีส่วนได้ส่วนเสีย

### คำอธิบาย

การมีข้อมูลป้อนกลับจากผู้มีส่วนได้ส่วนเสียเป็นส่วนสำคัญที่จะทำให้เกิดการพัฒนาการจัดการเรียนการสอน การให้บริการทางวิชาการตามพันธกิจของคณะ/สถาบัน ผู้มีส่วนได้ส่วนเสียในระดับหลักสูตร ได้แก่ นักศึกษา ผู้ใช้บัณฑิต/ผู้ใช้บริการวิชาการ/ผู้ใช้ผลงานวิจัย ศิษย์เก่า และบุคลากรทั้งสายสายวิชาการ และสายสนับสนุน ข้อมูลป้อนกลับที่ดี ควรจะเป็นข้อมูลที่สามารถนำมาใช้ในการพัฒนาการดำเนินการที่เกี่ยวข้องกับผู้มีส่วนได้ส่วนเสียกลุ่มต่างๆ ให้ดียิ่งขึ้นไปได้ โดยข้อมูลป้อนกลับไม่จำเป็นต้องเป็นข้อมูลระดับคะแนนที่บ่งบอกถึงความพึงพอใจเท่านั้น แต่อาจเป็นข้อมูลสถิติที่เกี่ยวข้องที่เป็นประโยชน์และสามารถใช้ในการพัฒนาการจัดการศึกษาต่อไปได้

### ประเด็นการประเมินระดับหลักสูตร/คณะ/สถาบัน

ประเด็นการประเมินข้อมูลป้อนกลับจากผู้มีส่วนได้ส่วนเสียประกอบไปด้วยข้อมูลป้อนกลับจากผู้มีส่วนได้ส่วนเสีย 5 กลุ่มดังต่อไปนี้ โด

1. ข้อมูลป้อนกลับจากนักศึกษา อาจเป็นข้อมูลที่เกี่ยวข้องกับการดำเนินการต่างๆ ต่อไปนี้
  - การจัดการเรียนการสอน เช่น ELO โครงสร้างหลักสูตร ตารางเรียน ตารางสอบ การสอนของคณาจารย์
  - ความพร้อมของสิ่งสนับสนุนการเรียนการสอน สิ่งสนับสนุนการเรียนรู้ และสิ่งอำนวยความสะดวกอื่นๆ เช่น ความพร้อมทางกายภาพ เช่น ห้องเรียน ห้องปฏิบัติการ ฯลฯ
  - ความพร้อมของสิ่งอำนวยความสะดวกหรือทรัพยากรที่เอื้อและสนับสนุนการเรียนรู้ เช่น ห้องสมุด ฐานข้อมูลเพื่อการสืบค้น แหล่งเรียนรู้ สื่ออิเล็กทรอนิกส์ สถานพยาบาล สนามกีฬา ที่พักของนักศึกษา ฯลฯ
  - การให้คำปรึกษาแนะแนว ของหลักสูตร/คณะ/สถาบัน
  - การเตรียมความพร้อมเพื่อการทำงาน
2. ข้อมูลป้อนกลับจากผู้ใช้บัณฑิต/ผู้ใช้บริการวิชาการ/ผู้ใช้ผลงานวิจัย อาจเป็นข้อมูลที่เกี่ยวข้องกับการดำเนินการต่างๆ ต่อไปนี้
  - ความเหมาะสมของหลักสูตร เป้าหมายของหลักสูตร ความทันสมัยและตรงกับความต้องการของหลักสูตร
  - ความสามารถของบัณฑิต กับ ELO
  - ระบบงานวิจัยและบริหารงานวิจัย
  - ความสามารถของนักวิจัยและคณาจารย์ บุคลากรสายสนับสนุน
  - ประโยชน์จากผลงานวิจัย/บริการวิชาการ

3. ข้อมูลป้อนกลับจากศิษย์เก่า อาจเป็นข้อมูลที่เกี่ยวข้องกับการดำเนินการต่างๆ ต่อไปนี้
  - ชื่อเสียงของมหาวิทยาลัย/ความสามารถของบัณฑิตปัจจุบัน
  - การมีส่วนร่วมกับเครือข่ายศิษย์เก่า/ประโยชน์จากการเป็นศิษย์เก่าของมหาวิทยาลัย
  - การเพิ่มพูนความรู้ให้อย่างต่อเนื่อง
  - ความสัมพันธ์และช่องทางการสื่อสารระหว่างสถาบัน/คณะ/หลักสูตรกับศิษย์เก่า
4. ข้อมูลป้อนกลับจากบุคลากรสายวิชาการ อาจเป็นข้อมูลที่เกี่ยวข้องกับประเด็นต่างๆ ต่อไปนี้
  - ภาระงาน
  - ความก้าวหน้าในการทำงาน/ความมั่นคงในการทำงาน/ผลตอบแทน
  - สวัสดิการ/ความปลอดภัย/ความภาคภูมิใจในการทำงาน/ขวัญและกำลังใจในการปฏิบัติงาน
  - สภาพแวดล้อมและบรรยากาศในการทำงาน
  - การมีโอกาสนำเสนอข้อมูลป้อนกลับเกี่ยวกับปัญหาหรือข้อเสนอแนะในการปฏิบัติงาน
5. ข้อมูลป้อนกลับจากบุคลากรสายสนับสนุน อาจเป็นข้อมูลที่เกี่ยวข้องกับประเด็นต่างๆ ต่อไปนี้
  - ภาระงาน
  - ความก้าวหน้าในการทำงาน/ความมั่นคงในการทำงาน/ผลตอบแทน
  - สวัสดิการ/ความปลอดภัย/ความภาคภูมิใจในการทำงาน/ขวัญและกำลังใจในการปฏิบัติงาน
  - สภาพแวดล้อมและบรรยากาศในการทำงาน
  - การมีโอกาสนำเสนอข้อมูลป้อนกลับเกี่ยวกับปัญหาหรือข้อเสนอแนะในการปฏิบัติงาน

### วิธีการประเมิน

การหาข้อมูลป้อนกลับจากผู้มีส่วนได้ส่วนเสียอาจใช้เครื่องมือที่หลากหลาย เช่น การสำรวจ การสัมภาษณ์ การศึกษาจากกลุ่มเจาะจง (Focus Group) หรือใช้ข้อมูลการดำเนินงานต่าง ๆ ที่เกี่ยวข้อง

### เกณฑ์การประเมิน

#### ระดับหลักสูตร

ใช้เกณฑ์คะแนน 1-7 ของ AUN-QA ระดับหลักสูตร (เอกสาร [11] หน้า 64) ในการประเมินการดำเนินการเพื่อให้ได้มาซึ่งข้อมูลป้อนกลับของแต่ละกลุ่ม โดยใช้เกณฑ์ AUN.8 Student Quality and Supports ข้อย่อย AUN 8.4 และ AUN 8.5 และ AUN.10 Quality Enhancement ตั้งแต่ AUN 10.1 ถึง 10.6 เป็นหลักเกณฑ์ประกอบการพิจารณาการดำเนินการและคะแนนของแต่ละกลุ่มผู้มีส่วนได้ส่วนเสีย และสรุปคะแนนการประเมิน C.12 ให้เหลือเพียงค่าเดียว โดยไม่นำคะแนนของแต่ละกลุ่มมาทำการเฉลี่ย

### ระดับคณะ

$$\text{คะแนนที่ได้ในระดับคณะ} = \frac{\text{ผลรวมของคะแนนที่ได้ของทุกหลักสูตรในคณะ}}{\text{จำนวนหลักสูตรในคณะทั้งหมด}}$$

หรือ

คณะทำการประเมินผลสะท้อนจากผู้มีส่วนได้ส่วนเสียข้างต้น โดยประเมินเฉพาะที่คณะเป็นผู้ให้บริการ หรือมีส่วนเป็นผู้ให้การสนับสนุน และประเมินคะแนนภาพรวมโดยใช้เกณฑ์คะแนน AUN-QA ระดับหลักสูตร

### ระดับสถาบัน

$$\text{คะแนนที่ได้ในระดับสถาบัน} = \frac{\text{ผลรวมของคะแนนที่ได้ของทุกหลักสูตรในสถาบัน}}{\text{จำนวนหลักสูตรในสถาบันทั้งหมด}}$$

หรือ

$$\text{คะแนนที่ได้ในระดับสถาบัน} = \text{ค่าเฉลี่ยของคะแนนที่ได้ของทุกคณะในสถาบัน}$$

หรือ

สถาบันทำการประเมินผลสะท้อนจากผู้มีส่วนได้ส่วนเสียข้างต้น โดยประเมินเฉพาะที่สถาบันเป็นผู้ให้บริการหรือมีส่วนเป็นผู้ให้การสนับสนุน และประเมินคะแนนภาพรวมโดยใช้เกณฑ์คะแนน AUN-QA ระดับหลักสูตร

### Diagnostic Questions

- คณะ/สถาบันมีความเห็นอย่างไรเกี่ยวกับข้อมูลป้อนกลับจากผู้มีส่วนได้ส่วนเสียกลุ่มต่างๆ
- คณะ/สถาบันมีมาตรการหรือการดำเนินการใดที่สนับสนุนให้เกิดบรรยากาศการเรียนรู้ที่ดี และสอดคล้องกับอัตลักษณ์ หรือเอกลักษณ์ของคณะ/สถาบัน

## C.12 การบริการวิชาการแก่สังคมของคณะและสถาบัน

### คำอธิบาย

การบริการวิชาการเป็นภารกิจหลักอีกอย่างหนึ่งของสถาบันอุดมศึกษา คณะและสถาบันควรคำนึงถึงกระบวนการในการให้บริการวิชาการแก่สังคม โดยมีการบูรณาการกับพันธกิจมหาวิทยาลัย ทั้งการบริการวิชาการที่ทำให้เกิดรายได้และการบริการวิชาการที่คณะและสถาบันจัดทำเพื่อสร้างประโยชน์แก่ชุมชน โดยมีการประเมินความสำเร็จของการบริการวิชาการ นอกจากจะเกิดประโยชน์ต่อชุมชนและสังคมแล้ว ยังส่งผลถึงอัตลักษณ์/เอกลักษณ์ของ นักศึกษาและบุคลากรใน คณะ/สถาบัน ในการเปลี่ยนแปลงวัฒนธรรมองค์กรให้มีจิตสาธารณะอีกด้วย

หมายเหตุ ตัวบ่งชี้นี้ประเมินเฉพาะในระดับคณะและสถาบัน

### ระดับคณะและสถาบัน

#### แนวทางดำเนินการ

1. มีนโยบาย เป้าหมาย และวิธีการบริหารจัดการ
2. มีการดำเนินงานโดยเน้นการมีส่วนร่วมทุกภาคส่วน
3. มีการดำเนินงานแบบบูรณาการพันธกิจ
4. มีผลการดำเนินงานที่ทำให้ชุมชนและสังคม รวมทั้งคณะ/สถาบัน มีการพัฒนาตนเองอย่างต่อเนื่องและยั่งยืน

#### หมายเหตุ

1. ควรกำหนดนโยบาย เป้าหมาย ที่สอดคล้องกับอัตลักษณ์ เอกลักษณ์ และพันธกิจ ในโครงสร้างองค์กร
2. ไม่จำเป็นต้องลงพื้นที่เดียวกัน และไม่จำเป็นต้องทำโครงการเดียวกัน
3. กรณีระดับสถาบัน ควรให้ทุกคณะมีส่วนร่วมในการบริการทางวิชาการแก่สังคมของสถาบัน

ใช้ตารางต่อไปนี้นำใช้ในการประเมินการบริการวิชาการแก่สังคมของคณะ/สถาบัน ที่มีผลต่ออัตลักษณ์และเอกลักษณ์หรือจุดเน้น หรือคุณลักษณะ หรือวิสัยทัศน์ของ คณะ/สถาบัน ตามที่ได้ประกาศไว้

#### เกณฑ์การประเมิน

1	2	3	4	5	6	7
ไม่มีการรายงานผลที่เกี่ยวข้อง	มีรายงานผลที่เกี่ยวข้องในบางด้าน (เช่น มีการรายงานผลที่เกิดต่อการกำหนดวิสัยทัศน์)	มีรายงานผลครบทุกด้าน (อัตลักษณ์ และเอกลักษณ์ หรือจุดเน้น หรือคุณลักษณะ หรือวิสัยทัศน์)	มีรายงานผลที่เกิดต่อคณะ/สถาบัน ครบถ้วน และมีผลการดำเนินงานที่ดี	เริ่มมีการขยายผลไปสู่บุคลากรกลุ่มอื่น ส่งผลให้เกิดการริเริ่มโครงการหรือสร้างเครือข่ายใหม่ๆ เพื่อการบริการวิชาการแก่ชุมชน/สังคม	การขยายผลครอบคลุมไปทั่วทั้งองค์กรส่งผลให้เกิดการพัฒนาทั้งชุมชนและองค์กร	excellent (leading practices) (เกิดเป็นวัฒนธรรมองค์กร)

## Diagnostic Questions

- ตอบตามแนวทางการดำเนินงาน

### ตัวอย่างแนวทางการดำเนินการ

แนวทางข้อที่ 1 (input + process) คณะ/มหาวิทยาลัยมีการกำหนดนโยบายและเป้าหมายด้านการบริการวิชาการ ในลักษณะต่างๆ เช่นบริการวิชาการเพื่อสังคม เพื่อการค้า หรือเชิงบูรณาการกับพันธกิจต่างๆ หรืออื่นๆ ตามความถนัดขององค์กร โดยควรมีวิธีการบริหารจัดการที่ชัดเจน (มีระบบและกลไก มีการวางแผนโครงการหรือกิจกรรม และมีงบประมาณ หรือถ้าไม่อยู่ในแผน อาจมีกรอบการทำงานรองรับ และควรวิเคราะห์ความสำเร็จในการบริการวิชาการว่ามีผลกระทบต่อองค์กรในลักษณะใดบ้าง เช่น ทำให้นักศึกษามีจิตสาธารณะมากขึ้น คณะ/สถาบันมีรายได้ช่วยการพัฒนาการเรียนการสอน หรือส่งผลต่อการสร้างงานวิจัย เป็นต้น) หมายเหตุ : ในวิธีการบริหารจัดการที่ดี ควรมีระบบ PDCA

แนวทางข้อที่ 2 (process) คณะต่างๆ หรือภาควิชา หรือหลักสูตร มีการทำงานร่วมกันกับมหาวิทยาลัย หรือระหว่างคณะ หรือระหว่างสาขา/ภาควิชา เช่น

- มหาวิทยาลัย ให้บริการชุมชน ก แบบให้เปล่าเพื่อสร้างเป็นชุมชนพอเพียงตัวอย่าง มีสาขาวิชาหรือภาควิชา หรือคณะ 5 แห่งเข้าร่วมกิจกรรมกับมหาวิทยาลัย
- กิจกรรมอาสาพัฒนาของนักศึกษาสาขาวิชา A ของคณะ A มีส่วนร่วมของนักศึกษาสาขาวิชาในคณะอื่นๆ เข้าร่วม
- โครงการบริการวิชาการเพื่อหารายได้ เช่น มหาวิทยาลัยรับเป็นที่ปรึกษาพัฒนาสาธารณูปโภคของภาคอุตสาหกรรม มีคณะที่เกี่ยวข้องทั้ง 10 คณะที่อยู่ในมหาวิทยาลัย เข้าร่วมดำเนินงาน
- คณะ B ให้บริการหน่วยงานท้องถิ่นเพื่อสร้างงานสร้างสรรค์ มีคณะอื่นๆ อีก 3 คณะ เข้าร่วม

#### หมายเหตุ

- ควรพิจารณาจำนวนผู้เข้าร่วมโครงการหรือกิจกรรม เพื่อใช้ในการเสนอแนะ
- โครงการ/กิจกรรม หรืออะไรก็ตามควรมีความเชื่อมโยงกับนโยบายในข้อ 1

แนวทางข้อที่ 3 (process) ในผลการดำเนินงานที่ทำในข้อ 2 อาจทำในลักษณะที่บูรณาการกับการเรียนการสอน/กิจกรรมพัฒนานักศึกษา/การทำนุบำรุงศิลปและวัฒนธรรม/การวิจัย หรืออื่นๆ ที่ตนเองกำหนด เช่น

- โครงการ ก บูรณาการกับการวิจัย+การเรียนการสอน
- โครงการ ข บูรณาการกับการเรียนการสอน+กิจกรรมพัฒนานักศึกษา และการทำนุบำรุงศิลปและวัฒนธรรม

แนวทางข้อที่ 4 (output) มีผลงานตามนโยบายที่ก่อให้เกิดผลดีต่อการพัฒนาชุมชน สังคม หน่วยงานรัฐ ธุรกิจ อุตสาหกรรม อย่างต่อเนื่อง และสามารถประยุกต์หรือสร้างแนวทางการดำเนินงาน

ใหม่ๆ ด้วยตนเอง และในคณะ/มหาวิทยาลัยมีผลการพัฒนาตนเองเชิงสร้างสรรค์สามารถ  
ตอบ อัตลักษณ์+เอกลักษณ์ หรือเห็นแนวทางการปรับปรุงที่ดีขึ้น เช่น นักศึกษาใน  
มหาวิทยาลัยมากกว่าร้อยละ 50 เข้าร่วมงานอาสาพัฒนาชุมชนสังคมในลักษณะต่างๆ หรือ  
คนในองค์กรใส่ใจต่อสิ่งแวดล้อมเพิ่มขึ้น เป็นต้น (การเกิดวัฒนธรรมในองค์กรเชิงสาธารณะนี้  
ไม่จำเป็นต้องเป็นแบบเดียวกันทั้งหมด ขึ้นอยู่กับลักษณะของศาสตร์ของตนเอง)

#### หมายเหตุ

ต่อเนื่องจากข้อ 3 ถ้าบูรณาการงานบริการวิชาการแล้วก่อให้เกิดผลงาน / ผลการทำงาน หรือ  
จุดเด่น เช่น ทำให้เกิดวัฒนธรรมการทำงานในองค์กรดีเด่นเชิงสาธารณะ / เกิดงานวิจัยเชิง  
พัฒนาต่อชุมชนจนได้รับการยกย่อง หรือมีการเรียนการสอนที่สร้างความร่วมมือกับชุมชนเกิด  
เป็นแบบอย่างในการเรียนรู้แบบใหม่ หรือการเป็นการสร้างสรรค์งานทางศิลปะและ  
วัฒนธรรมที่ได้รางวัลในระดับต่างๆ เป็นต้น สามารถนำมาใช้อ้างอิงในการดำเนินงานในข้อ 4  
ได้

## C.13 การส่งเสริมสนับสนุนศิลปะและวัฒนธรรม

### คำอธิบาย

เป็นกระบวนการและผลการดำเนินงานทางด้านศิลปะและวัฒนธรรมที่ก่อให้เกิดการส่งเสริมสนับสนุนและการพัฒนาชุมชนและสังคมภายในและภายนอกสถาบัน ทั้งงานศิลปะและวัฒนธรรมเชิงประเพณี / วัฒนธรรม / กิจกรรมด้านศิลปะของไทยและสากลศิลปะและวัฒนธรรมในที่นี่ เน้นวัฒนธรรมที่เป็นรูปแบบ กิจกรรม หรือวิถีการดำเนินชีวิตของบุคลากรและนิสิตนักศึกษาในสถาบันนั้นๆ เป็นหลัก โดยมีส่วนร่วมของชุมชนภายนอกสถาบัน ซึ่งสามารถแสดงออกเป็นศิลปะ เทคโนโลยี วิทยาศาสตร์ ระบบศีลธรรม จริยธรรม หรือวัฒนธรรม

หมายเหตุ ตัวบ่งชี้นี้ประเมินเฉพาะในระดับคณะและสถาบัน

### ระดับคณะและสถาบัน

#### แนวทางดำเนินการ

1. มีนโยบาย เป้าหมาย และวิธีการบริหารจัดการ
2. มีการดำเนินงานโดยเน้นการมีส่วนร่วมทุกภาคส่วน
3. มีการดำเนินงานแบบบูรณาการพันธกิจ
4. มีผลงานที่ก่อให้เกิดการพัฒนาคณะและสถาบันให้มีความเจริญองงาม หรือ สอดคล้องกับอัตลักษณ์เอกลักษณ์
5. มีคุณค่าอ้างอิงได้ หรือก่อให้เกิดประโยชน์กับชุมชน สังคม ระดับท้องถิ่น หรือระดับชาติ หรือระดับนานาชาติ

ใช้ตารางต่อไปนี้ใช้ในการวัดผลที่เกิดจากการทำนุบำรุงศิลปะและวัฒนธรรมที่มีผลต่ออัตลักษณ์ และเอกลักษณ์ หรือจุดเน้น หรือคุณลักษณะ หรือวิสัยทัศน์ของ คณะ/สถาบัน ตามที่ได้ประกาศไว้

### เกณฑ์การประเมิน

1	2	3	4	5	6	7
ไม่มีการรายงานผลที่เกี่ยวข้อง	มีรายงานผลที่เกี่ยวข้องในบางด้าน (เป็นข้อมูลดิบ ยังไม่มีการวิเคราะห์)	มีรายงานผลครบทุกด้าน (อัตลักษณ์ และเอกลักษณ์หรือจุดเน้น หรือคุณลักษณะ หรือวิสัยทัศน์)	มีรายงานผลครบถ้วน และผลการดำเนินงานที่ดี (วิเคราะห์ trend จากตารางการเก็บข้อมูลดิบ)	เริ่มมีการขยายผลไปสู่บุคลากรกลุ่มอื่น ส่งผลให้เกิดการริเริ่มโครงการหรือสร้างเครือข่ายใหม่ๆ	การขยายผลครอบคลุมไปทั่วทั้งองค์กรส่งผลให้เกิดการพัฒนาองค์กร	excellent (leading practices) (เกิดเป็นวัฒนธรรมองค์กร)



## หมายเหตุ

1. ควรกำหนดนโยบาย เป้าหมาย ที่สอดคล้องกับอัตลักษณ์ เอกลักษณ์ และพันธกิจ ในโครงสร้างองค์กร นโยบายทางด้านนี้อาจจะส่งเสริมการพัฒนาคน หรือสิ่งของ หรือพื้นที่ หรือผลงาน
2. ในคณะวิชาทางด้านศิลปะ สถาปัตยกรรม สังคมศาสตร์ มนุษยศาสตร์ ต้องมี Selective Indicator ที่เน้นอัตลักษณ์ และเอกลักษณ์ของศาสตร์จึงจะได้คะแนนในระดับ 4

## Diagnostic Questions

- ตอบตามแนวทางการดำเนินงาน

## ตัวอย่างแนวทางการดำเนินการ

แนวทางข้อที่ 1 (input + process) มีนโยบายและเป้าหมายด้านศิลปะและวัฒนธรรมอะไรก็ได้ ตามแต่มหาวิทยาลัยกำหนดจะดำเนินงานประเพณีก็ได้แต่ต้องชัด หรือจะเน้นวัฒนธรรม โดยต้องมีวิธีการบริหารจัดการซึ่งอาจประกอบด้วยมีระบบและกลไกและผู้รับผิดชอบ หรือมีแผนโครงการและเงินหรือมีเฉพาะกิจกรรม

หมายเหตุ ในวิธีการบริหารจัดการถ้าดี ควรมีระบบ PDCA

แนวทางข้อที่ 2 (process) คณะต่างๆ หรือภาควิชา หรือหลักสูตร หรือกิจกรรมมีการทำงานร่วมกันกับมหาวิทยาลัย เช่น

- โครงการ ก ของมหาวิทยาลัย มีคณะ 10 คณะ เข้าร่วม
- กิจกรรมของนักศึกษามีส่วนร่วมของคณะ 10 คณะ
- โครงการ ข ของคณะที่ 1 มีคณะที่ 3/4/5 เข้าร่วม
- กิจกรรม ค ของคณะที่ 2 มีคณะที่ 6/7/8/9/10 เข้าร่วม
- กิจกรรม ง ของนักศึกษามีส่วนร่วมของคณะ 10 คณะ

## หมายเหตุ

- โครงการ/กิจกรรม หรืออะไรที่จำเป็นต้องมีความเชื่อมโยงกับนโยบายในข้อ 1
- ควรพิจารณาจำนวนผู้เข้าร่วม เพื่อใช้ในการเสนอแนะ

แนวทางข้อที่ 3 (process) ในผลการดำเนินงานที่ทำในข้อ 2 อาจทำในลักษณะที่บูรณาการกับการเรียนการสอน/กิจกรรมพัฒนานักศึกษา/การบริการวิชาการ/การวิจัย หรืออื่นๆ ที่ตนเองกำหนด เช่น

- โครงการ ก บูรณาการกับการวิจัย+บริการวิชาการ (ไม่จำเป็นต้องแสดงผลงานวิจัย อาจเป็นเพียงวิธีการหรือแนวทางที่มีการวิจัย)
- โครงการ ข บูรณาการกับการเรียนการสอน+กิจกรรมพัฒนานักศึกษา

แนวทางข้อที่ 4 (output) มีผลงานตามนโยบายที่ก่อให้เกิดสิ่งที่ตั้งงามในมหาวิทยาลัยหรือสามารถตอบ  
อัตลักษณ์+เอกลักษณ์ หรือเห็นแนวทางการปรับปรุงที่ดีขึ้น

**หมายเหตุ** ถ้าบูรณาการแล้วก่อให้เกิดผลงาน / ผลการทำงาน หรือจุดเด่นอะไร เช่น ทำให้เกิดวัฒนธรรม  
การทำงานในองค์กรดีเด่น / เกิดงานวิจัยที่ใช้วิทยาศาสตร์สร้างงานศิลปะแบบใหม่

แนวทางข้อที่ 5 (output) นอกจากทำให้มหาวิทยาลัยดีขึ้น แต่เห็นผลต่อชุมชนรอบข้างมหาวิทยาลัย หรือ  
เป็นที่ยอมรับตามนโยบาย เช่น

- มีพื้นที่ทางวัฒนธรรมเพื่อศิลปะ หอศิลป์/พิพิธภัณฑ์เป็นแหล่งเรียนรู้ไปกลางระดับชาติ  
เป็นแหล่งสร้างดนตรีพื้นบ้านระดับโลก (ของไทย) มีศูนย์ศึกษาวัฒนธรรมของชาติ
- ได้รับรางวัลด้านคุณธรรม จริยธรรม ระดับองค์กร (ไม่ใช่เด็กคนใดคนหนึ่ง)
- สร้างศูนย์อนุรักษ์ศิลปะไทยร่วมกับชุมชน A ก่อให้เกิดการท่องเที่ยวเชิงวัฒนธรรม
- Go Green ระดับโลก
- เป็นหน่วยงานมีธรรมาภิบาลสูงของชาติ
- เป็นแหล่งผลิตผ้าไทยของชาติ

**หมายเหตุ** ในกรณีของคณะที่ลักษณะความเป็นศิลปะและวัฒนธรรม ต้องแสดงอัตลักษณ์ + เอกลักษณ์ ของ  
ศาสตร์ตัวเองที่เชื่อมโยงได้และต้องมีผลงานที่ชี้ให้เห็น จึงจะได้ตามแนวทางข้อ 4 และเมื่อได้เริ่มรายงาน  
ผลกระทบของการส่งเสริมสนับสนุนศิลปะและวัฒนธรรมที่มีต่ออัตลักษณ์และเอกลักษณ์หรือจุดเน้น คุณสมบัติ  
วิสัยทัศน์ของคณะ/สถาบันแล้ว จึงจะได้ตามแนวทางข้อ 5

คู่มือการประกันคุณภาพการศึกษา CUPT QA ของ มสธ.  
ฉบับปีการศึกษา 2558 – 2560  
(เฉพาะตัวบ่งชี้เลือก ระดับคณะและสถาบัน)

ปรับปรุงตามบริบทของมหาวิทยาลัยสุโขทัยธรรมมาธิราช ใช้แทนตัวบ่งชี้เลือกที่ปรากฏอยู่ใน  
คู่มือการประกันคุณภาพการศึกษา CUPT QA ฉบับปีการศึกษา 2558–2560 ของ ทปอ. (หน้า 78 – 84, 87)

## ตัวบ่งชี้เลือกระดับคณะและสถาบัน

คู่มือการประกันคุณภาพการศึกษา CUPT QA ฉบับนี้ มีจำนวน 3 ตัวบ่งชี้เลือก (S.1 – S.3) ทั้งนี้ สถาบันที่เคยใช้ตัวบ่งชี้เลือกของฉบับปีการศึกษา 2557 ยังสามารถเก็บข้อมูลต่อเนื่องจากตัวบ่งชี้เลือกของฉบับปีการศึกษา 2557 มาใช้กับตัวบ่งชี้ระดับคณะและสถาบันของฉบับปีการศึกษา 2558 ได้อย่างต่อเนื่อง

สำหรับ มสธ. คัดเลือกตัวบ่งชี้เลือกระดับคณะและสถาบัน จำนวน 3 ตัวบ่งชี้ ดังนี้

ตัวบ่งชี้เลือก (Selective Indicators) ระดับสาขาวิชาและมหาวิทยาลัย ของ มสธ. ปีการศึกษา 2558	องค์ประกอบ/เกณฑ์ระดับ หลักสูตรที่เกี่ยวข้อง
S.1 เงินสนับสนุนงานวิจัยหรืองานสร้างสรรค์	11.4
S.2 การพัฒนาบุคลากรใหม่ (สายวิชาการ) ด้านการศึกษาทางไกล	
S.3 นวัตกรรมหรือสื่อการศึกษาทางไกลที่เหมาะสม	

## S.1 เงินสนับสนุนงานวิจัยหรืองานสร้างสรรค์

### คำอธิบาย

ปัจจัยสำคัญที่ส่งเสริมสนับสนุนให้เกิดการผลิตงานวิจัยหรืองานสร้างสรรค์ในสถาบันอุดมศึกษาประการหนึ่ง คือ เงินสนับสนุนงานวิจัยหรืองานสร้างสรรค์ ดังนั้นสถาบันอุดมศึกษาจึงต้องจัดสรรเงินจากภายในสถาบันและที่ได้รับจากภายนอกสถาบันเพื่อสนับสนุนการทำวิจัยหรืองานสร้างสรรค์อย่างมีประสิทธิภาพ ตามสภาพแวดล้อมและจุดเน้นของสถาบัน นอกจากนี้เงินทุนวิจัยหรืองานสร้างสรรค์ที่คณะหรือสถาบันได้รับจากแหล่งทุนภายนอกสถาบันยังเป็นตัวบ่งชี้ที่สำคัญที่แสดงถึงศักยภาพด้านการวิจัยและงานสร้างสรรค์ของคณะ/สถาบันอีกด้วย

หมายเหตุ ตัวบ่งชี้นี้ประเมินเฉพาะในระดับสาขาวิชาและมหาวิทยาลัยเท่านั้น

### ระดับคณะและสถาบัน

คำนวณเงินสนับสนุนงานวิจัยหรืองานสร้างสรรค์จากภายในและภายนอกสถาบันต่อจำนวนอาจารย์ประจำและนักวิจัยจากวิธีการคำนวณต่อไปนี้

$$\text{เงินสนับสนุนงานวิจัยฯ} = \frac{\text{เงินสนับสนุนงานวิจัยฯ จากภายในและภายนอก}}{\text{จำนวนอาจารย์ประจำและนักวิจัย}}$$

ประเมินคะแนนตัวบ่งชี้เลือก S.1 เงินสนับสนุนงานวิจัยหรืองานสร้างสรรค์ จากเกณฑ์ต่อไปนี้

1	2	3	4	5	6	7
ไม่มีการดำเนินงานตามเกณฑ์ที่กำหนด	มีผลการดำเนินงานเบื้องต้น (เป็นข้อมูลดิบ เริ่มมีระบบ แต่ยังไม่สมบูรณ์/ไม่สามารถวิเคราะห์)	มีการเก็บข้อมูลอย่างเป็นระบบ สามารถ/มีผลการวิเคราะห์การดำเนินงาน เทียบกับเป้าหมาย	3+มีแนวโน้มผลการดำเนินงานของระบบดี ทำให้เกิดผลเป็นไป/ในทิศทางตามเป้าหมายที่กำหนด	4+มีการดำเนินงานเหนือกว่าที่กำหนด ส่งผลให้เกิดการพัฒนา	5+มีผลการดำเนินงานที่เท่าหรือสูงกว่าคู่เทียบในระดับชั้นนำของประเทศ	Excellent (Example of World-class or Leading Practices)

## S.2 การพัฒนาบุคลากรใหม่ (สายวิชาการ) ด้านการศึกษาทางไกล

### คำอธิบาย

อาจารย์ประจำ (ใหม่) ที่ได้รับการบรรจุ ภายในเวลา 3 ปี ต้องได้รับการอบรมความรู้และทักษะในด้านต่างๆ และสามารถนำความรู้มาใช้ในการเรียนการสอนทางไกลได้อย่างมีประสิทธิภาพ ดังต่อไปนี้

- ด้านการจัดการเรียนการสอนทางไกล
- ด้านการผลิตชุดวิชา
- ด้านการผลิตสื่อการศึกษาทางไกล
- ด้านการวัดและประเมินผล
- ด้านการวิจัย
- ด้านการถ่ายทอดความรู้แก่นักศึกษา
- ด้านจรรยาบรรณวิชาการและวิชาชีพ

**หมายเหตุ** ตัวบ่งชี้นี้ประเมินเฉพาะในระดับสาขาวิชาและมหาวิทยาลัยเท่านั้น

### เกณฑ์การประเมิน

#### ระดับสาขาวิชาและมหาวิทยาลัย

1	2	3	4	5	6	7
ไม่มีการรายงานผล	มีผลการดำเนินงานเบื้องต้น (เป็นข้อมูลดิบ เริ่มมีระบบ แต่ยังไม่สมบูรณ์ ไม่สามารถ/ไม่มีการวิเคราะห์)	มีการเก็บข้อมูลอย่างเป็นระบบ สามารถ/มีผลการวิเคราะห์ การดำเนินงาน เทียบกับ เป้าหมาย	3+มีแนวโน้มผลการดำเนินงานของระบบดี ทำให้เกิดผล เป็นไปในทิศทางตามเป้าหมายที่กำหนด	4+มีการดำเนินงานเหนือกว่าที่เกณฑ์กำหนด ส่งผลให้เกิดการพัฒนา ระบบ	5+มีผลการดำเนินงานที่เท่าหรือสูงกว่าคู่เทียบ ในระดับชั้นนำของประเทศ	Excellent (Example of World-class or Leading Practices)

### S.3 นวัตกรรมหรือสื่อการศึกษาทางไกลที่เหมาะสม

#### คำอธิบาย

มหาวิทยาลัยสุโขทัยธรรมาธิราชเป็นมหาวิทยาลัยเปิดที่ใช้ระบบการเรียนการสอนทางไกลจำเป็นต้องสร้างนวัตกรรมหรือสื่อการศึกษาทางไกลที่เหมาะสม ให้สอดคล้องกับการเปลี่ยนแปลงของเทคโนโลยี และเอื้อต่อการเรียนรู้ของผู้เรียน เปิดโอกาสทางการศึกษาไปสู่บุคคลกลุ่มต่างๆ อย่างทั่วถึง ทำให้เกิดการศึกษาตลอดชีวิตที่บุคคลสามารถนำไปใช้ในการพัฒนาคุณภาพชีวิตได้อย่างต่อเนื่อง ซึ่งรวมถึงนวัตกรรมเพื่อการบริหารจัดการ และการบริการวิชาการ

ในที่นี้ นวัตกรรมที่เหมาะสม หมายถึง

1. สิ่งประดิษฐ์ งานสร้างสรรค์ ข้อค้นพบ กระบวนการทำงาน วิธีปฏิบัติงาน ฯลฯ ที่สอดคล้องและทำให้มหาวิทยาลัย/หน่วยงานประสบความสำเร็จตามเป้าหมาย พันธกิจ บรรลุวิสัยทัศน์ของมหาวิทยาลัย
2. ผลงานแสดงถึงการแก้ไขปัญหา การปรับปรุง การเปลี่ยนแปลง การสร้าง การพัฒนา การคิดค้น การริเริ่มสร้างสรรค์ เกี่ยวกับกระบวนการ ผลผลิต และบริการ เพื่อพัฒนาคุณภาพ เพิ่มหรือสร้างมูลค่า คุณค่า ประสิทธิภาพ ประสิทธิภาพในการปฏิบัติงาน การบริการ ฯลฯ

หมายเหตุ ตัวบ่งชี้นี้ประเมินเฉพาะในระดับสาขาวิชาและมหาวิทยาลัยเท่านั้น

#### เกณฑ์การประเมิน

##### ระดับสาขาวิชาและมหาวิทยาลัย

1	2	3	4	5	6	7
ไม่มีการรายงานผล	มีผลการดำเนินงานเบื้องต้น (เป็นข้อมูลดิบ เริ่มมีระบบ แต่ยังไม่สมบูรณ์ ไม่สามารถ/ไม่มีการวิเคราะห์)	มีการเก็บข้อมูลอย่างเป็นระบบ สามารถ/มีผลการวิเคราะห์ การดำเนินงาน เทียบกับ เป้าหมาย	3+มีแนวโน้มผลการดำเนินงานของระบบดี ทำให้เกิดผลเป็นไปในทิศทางตามเป้าหมายที่กำหนด	4+มีการดำเนินงานเหนือกว่าที่เกณฑ์กำหนด ส่งผลให้เกิดการพัฒนา ระบบ	5+มีผลการดำเนินงานที่เท่าหรือสูงกว่าคู่เทียบในระดับชั้นนำของประเทศ	Excellent (Example of World-class or Leading Practices)

### 3.3 คำอธิบายการดำเนินการในระดับงานต่างๆ เพื่อตอบสนองที่ระดับคณะ/สถาบัน

#### ผู้ดำเนินการในระดับหลักสูตร

- เก็บข้อมูลที่เกี่ยวข้องกับเกณฑ์ในข้อต่างๆ หรือใช้ข้อมูลที่คณะ/สถาบันเป็นผู้จัดเก็บ/รวบรวม มาพิจารณาวิเคราะห์การดำเนินการ จากผลการดำเนินการย้อนหลัง โดยควรมีข้อมูลที่เกี่ยวข้องมา นำเสนออย่างน้อย 3 ปีการศึกษา ปิงบประมาณ หรือ ปีปฏิทิน ตามความเหมาะสม โดยนำผลการประเมินจากปีที่ผ่านมาหรือ improvement plan และเป้าหมายต่างๆ ใน program profile มาร่วมพิจารณาด้วย
- ประเมินคะแนนของหลักสูตรด้วยตารางเกณฑ์ "ระดับหลักสูตร" หรือใช้เกณฑ์ประเมินคะแนน AUN-QA 7 ระดับ [11] ตามที่กำหนดใน CUPT Indicator ที่เกี่ยวข้อง
- จัดทำและปรับปรุง SAR ของหลักสูตรตามแนวทางเกณฑ์ AUN-QA ระดับหลักสูตร

#### ผู้ดำเนินการในระดับคณะ

- รวบรวมข้อมูลที่คณะเป็นผู้ดำเนินการในเกณฑ์ CUPT indicators ต่างๆ และรวบรวมข้อมูลที่สถาบันเป็นผู้ดำเนินการ เพื่อจัดส่งให้กับหลักสูตรหรือสถาบันในการใช้ตอบเกณฑ์ CUPT QA ตามบริบทที่เกี่ยวข้อง
- รวบรวมข้อมูลจากหลักสูตรและสถาบันเพื่อทำการวิเคราะห์ภาพรวมของส่วนงาน โดยพิจารณาข้อมูลย้อนหลัง ทั้งจาก SAR, improvement plan และ วิเคราะห์เทียบกับเป้าหมายและทรัพยากรในโครงสร้างองค์กรของส่วนงาน
- ประเมินคะแนนของส่วนงานในเกณฑ์ต่างๆ ด้วยตารางเกณฑ์ "ระดับคณะ/สถาบัน" หรือใช้เกณฑ์ประเมินคะแนน AUN-QA 7 ระดับ [11] ตามที่กำหนดใน CUPT Indicator ที่เกี่ยวข้อง
- ติดตามและ update ข้อมูลจาก หลักสูตรต่างๆ และสถาบันอย่างสม่ำเสมอ
- จัดทำ/ปรับปรุง SAR ของส่วนงาน ตามเกณฑ์ CUPT-QA ระดับคณะ

#### ผู้ดำเนินการในระดับสถาบัน

- รวบรวมข้อมูลที่สถาบันเป็นผู้ดำเนินการในเกณฑ์ CUPT indicators ต่างๆ เพื่อจัดส่งให้กับส่วนงานตามบริบทที่เกี่ยวข้อง
- รวบรวมข้อมูลจากหลักสูตร/ส่วนงาน และของสถาบันเอง เพื่อทำการวิเคราะห์ภาพรวมของสถาบัน โดยพิจารณาข้อมูลย้อนหลัง ทั้งจาก SAR, improvement plan และ วิเคราะห์เทียบกับเป้าหมายและทรัพยากรในโครงสร้างองค์กรของสถาบัน
- ประเมินคะแนนของสถาบันในเกณฑ์ต่างๆ ด้วยตารางเกณฑ์ "ระดับคณะ/สถาบัน" หรือใช้เกณฑ์ประเมินคะแนน AUN-QA 7 ระดับ [11] ตามที่กำหนดใน CUPT Indicator ที่เกี่ยวข้อง
- ติดตามและ update ข้อมูลจาก หลักสูตรและคณะต่างๆ อย่างสม่ำเสมอ
- จัดทำ/ปรับปรุง SAR ของสถาบัน ตามเกณฑ์ CUPT-QA ระดับสถาบัน



ตารางแสดงการดำเนินการและความเชื่อมโยงระหว่างเกณฑ์ในระดับหลักสูตรและในระดับคณะ/สถาบัน

ตัวบ่งชี้ระดับคณะ/สถาบัน	เกณฑ์ย่อยย้อยระดับหลักสูตรที่เกี่ยวข้อง	มีตารางการรายงานผลในระดับหลักสูตร	มีการประเมินคะแนนในระดับหลักสูตร	นำผลคะแนนระดับหลักสูตรไปใช้ในระดับคณะ/สถาบัน	Rubric ระดับหลักสูตร	Rubric ระดับคณะ/สถาบัน
C.1 การรับและการสำเร็จการศึกษาของนิสิตนักศึกษา	8.1, 8.2, 8.3, 11.1, 11.2	X	X	X	X	
C.2 การดำเนินงานทำของบัณฑิตหรือการใช้ประโยชน์ในการประกอบวิชาชีพ	11.3	X	X	X	X	
C.3 คุณภาพบัณฑิต	10.6, 11.5		X	X	X	
C.4 ผลงานของผู้เรียน	11.4	X	X	X	X	
C.5 คุณสมบัติของอาจารย์	6.2, 6.4	X	X	X	AUN	
C.6 ผลงานวิชาการของอาจารย์ประจำและนักวิจัย	6.7, 11.4	X	X	X	AUN	
C.7 การกำกับมาตรฐานหลักสูตร	องค์ 1 การกำกับมาตรฐาน		X	X	AUN	
C.8 การบริหารและจัดการของผู้บริหารมหาวิทยาลัย						AUN
C.8.1 การปฏิบัติตามบทบาทและหน้าที่ของกรรมการประจำคณะ/สภามหาวิทยาลัย						AUN
C.8.2 การปฏิบัติตามบทบาทหน้าที่ของผู้บริหารคณะ/ผู้บริหารสถาบัน						AUN
C.9 ผลการบริหารและจัดการของผู้บริหารคณะ/สถาบัน						AUN
C.10 บุคลากรได้รับการพัฒนา	6.1, 6.5, 6.6, 7.1, 7.4, 7.5	X	X	X	AUN	
C.11 ข้อมูลป้อนกลับจากผู้มีส่วนได้ส่วนเสีย	8.4, 8.5, 10.1, 10.2, 10.3, 10.4, 10.5, 10.6	X	X*	X*	AUN	AUN

ตัวบ่งชี้ระดับ คณะ/สถาบัน	เกณฑ์ข้อย่อย ระดับหลักสูตร ที่เกี่ยวข้อง	มีตารางการ รายงานผลใน ระดับหลักสูตร	มีการประเมิน คะแนนใน ระดับหลักสูตร	นำผลคะแนนระดับ หลักสูตรไปใช้ใน ระดับคณะ/สถาบัน	Rubric ระดับ หลักสูตร	Rubric ระดับคณะ/ สถาบัน
C.12 การบริการวิชาการแก่ สังคมของคณะและ สถาบัน						X
C.13 การส่งเสริมสนับสนุน ศิลปะและวัฒนธรรม						X
S.1 เงินสนับสนุนงานวิจัย หรืองานสร้างสรรค์						X
S.2 การพัฒนาบุคลากร ใหม่ (สายวิชาการ) ด้านการศึกษา ทางไกล						AUN
S.3 นวัตกรรมหรือ สื่อการศึกษาทางไกล ที่เหมาะสม						AUN

X หมายถึง Yes หรือ มี

X\* หมายถึง อาจใช้ผลระดับหลักสูตร คณะ/สถาบัน ก็ได้

AUN หมายถึง ใช้เกณฑ์ rubric 1-7 ของ AUN ในการประเมินคะแนน

## รายการอักษรย่อ

อักษรย่อ	ชื่อเต็ม
ก.พ.ร.	สำนักงานคณะกรรมการพัฒนาระบบราชการ
กกอ.	คณะกรรมการการอุดมศึกษา
คปภ.	คณะกรรมการประกันคุณภาพการศึกษาภายในระดับอุดมศึกษา
ทปอ. (CUPT)	ที่ประชุมอธิการบดีแห่งประเทศไทย (The Council of the University Presidents of Thailand)
ทอมก	ที่ประชุมอธิการบดีมหาวิทยาลัยในกำกับของรัฐ
สกอ.	สำนักงานคณะกรรมการการอุดมศึกษา
สมศ.	สำนักงานรับรองมาตรฐานและประเมินคุณภาพการศึกษา
AACSB	Association to Advance Collegiate Schools of Business
ABET	Accreditation Board for Engineering and Technology
AUN	ASEAN University Network
AUN-QA	ASEAN University Network Quality Assurance ประกอบด้วยคู่มือ 3 เล่ม <ul style="list-style-type: none"> <li>- Guide to AUN Actual Quality Assessment at Programme Level</li> <li>- Manual for the Implementation of the Guidelines</li> <li>- Guidelines for AUN Quality Assessment and Assessors &amp; Framework of AUN QA Strategic Action Plan 2012 - 2015</li> </ul>
CDS	Common Data Set
CUPT Indicators	The Council of the University Presidents of Thailand Indicators
CUPT QA	The Council of the University Presidents of Thailand Quality Assurance
EdPEX	Education Criteria for Performance Excellence (เกณฑ์คุณภาพการศึกษาเพื่อการดำเนินการที่เป็นเลิศ)
ELO	Expected Learning Outcome
EQA	External Quality Assurance
IQA	Internal Quality Assurance
TQA	Thailand Quality Award
TQF	Thai Qualifications Framework for Higher Education, TQF:Hed (กรอบมาตรฐานคุณวุฒิระดับอุดมศึกษาแห่งชาติ)

## เอกสารอ้างอิง

1. พระราชบัญญัติการศึกษาแห่งชาติ พ.ศ.2542 แก้ไขเพิ่มเติม (ฉบับที่ 2) พ.ศ.2545 และ (ฉบับที่ 3) พ.ศ.2553
2. European Commission, [http://ec.europa.eu/education/policy/higher-education/quality-relevance\\_en.htm](http://ec.europa.eu/education/policy/higher-education/quality-relevance_en.htm)
3. National Assessment and Accreditation Council, India, “Quality Assurance in Higher Education: An Introduction, [http://www.col.org/sitecollectiondocuments/pub\\_qahe\\_intro.pdf](http://www.col.org/sitecollectiondocuments/pub_qahe_intro.pdf)
4. Nicholson, “Quality Assurance in Higher Education: A Review of Literature: <http://ccl.mcmaster.ca/COU/pdf/Quality%20Assurance%20Literature%20Review.pdf>
5. วรพจน์ วงศ์กิจรุ่งเรือง และ อธิป จิตตฤกษ์ “ทักษะแห่งอนาคตใหม่: การศึกษาเพื่อศตวรรษที่ 21” แปลจากเรื่อง 21<sup>st</sup> Century Skills: Rethinking How Students Learn โดย James Bellanca และ Ron Brandt สำนักพิมพ์ open worlds ตุลาคม พ.ศ. 2554
6. (ร่างฉบับ 3) เกณฑ์คุณภาพการศึกษาเพื่อการดำเนินการที่เป็นเลิศ ฉบับปี 2558-2561 สำนักมาตรฐานและประเมินผลอุดมศึกษาสำนักงานคณะกรรมการการอุดมศึกษา
7. รายงานสรุปบทเรียนการศึกษาคุณภาพบริษัทเอกชนที่ประยุกต์ TQA และได้ TQC วันที่ 30 พฤศจิกายน 2555
8. การอบรมหลักสูตร “การนำองค์การและการวางแผนกลยุทธ์สำหรับผู้บริหารหน่วยงานการศึกษา อุดมศึกษา” ระหว่างวันที่ 5 กรกฎาคม –2 สิงหาคม 2557 ณ โรงแรมในกรุงเทพฯและเมืองเซนต์หลุยส์มลรัฐมิสซูรีประเทศสหรัฐอเมริกา
9. คู่มือการประกันคุณภาพการศึกษาภายใน ระดับอุดมศึกษา พ.ศ.2558 (ฉบับปรับปรุง ครั้งที่ 1 เมื่อวันที่ 12 มีนาคม 2558)
10. Guide to AUN Actual Quality Assessment at Programme Level, version 2.0, March 2011, available at: [http://www.aunsec.org/pdf/aunwebsite/03\\_GuidetoAUNActualQualityAssessmentatProgrammeLevel30March2011PrintVersion.pdf](http://www.aunsec.org/pdf/aunwebsite/03_GuidetoAUNActualQualityAssessmentatProgrammeLevel30March2011PrintVersion.pdf)
11. Guide to AUN Actual Quality Assessment at Programme Level, version 3.0, October 2015, available at: [http://www.aunsec.org/pdf/Guide%20to%20AUN-QA%20Assessment%20at%20Programme%20Level%20Version%203\\_2015.pdf](http://www.aunsec.org/pdf/Guide%20to%20AUN-QA%20Assessment%20at%20Programme%20Level%20Version%203_2015.pdf)
12. UI GREENMETRIC WORLD UNIVERSITY RANKING Guideline 2 0 1 5 , available at [http://greenmetric.ui.ac.id/wp-content/uploads/2015/07/UI\\_Greenmetric\\_Guideline\\_2015.pdf](http://greenmetric.ui.ac.id/wp-content/uploads/2015/07/UI_Greenmetric_Guideline_2015.pdf)

13. ประกาศ กกอ. เรื่องแนวทางการปฏิบัติตามกรอบมาตรฐานคุณวุฒิระดับอุดมศึกษาแห่งชาติ พ.ศ. 2552
14. ประกาศ กกอ. เรื่องแนวทางการปฏิบัติตามกรอบมาตรฐานคุณวุฒิอุดมศึกษาแห่งชาติ (ฉบับที่ 2) พ.ศ. 2554
15. ประกาศกระทรวงศึกษาธิการ เรื่อง เกณฑ์มาตรฐานหลักสูตรระดับปริญญาตรี พ.ศ. 2548
16. ประกาศกระทรวงศึกษาธิการ เรื่อง เกณฑ์มาตรฐานหลักสูตรระดับบัณฑิตศึกษา พ.ศ. 2548
17. ประกาศกระทรวงศึกษาธิการ เรื่อง เกณฑ์มาตรฐานหลักสูตรระดับปริญญาตรี พ.ศ. 2558
18. ประกาศกระทรวงศึกษาธิการ เรื่อง เกณฑ์มาตรฐานหลักสูตรระดับบัณฑิตศึกษา พ.ศ. 2558
19. ประกาศกระทรวงศึกษาธิการ เรื่อง แนวทางการบริหารเกณฑ์มาตรฐานหลักสูตรระดับอุดมศึกษา พ.ศ. 2558
20. คู่มือการประกันคุณภาพการศึกษา CUPT QA ฉบับปีการศึกษา 2557, ฉบับวันที่ 9 มิถุนายน 2558

#### แหล่งข้อมูล

1. กฎกระทรวงว่าด้วยระบบ หลักเกณฑ์ และ วิธีการประกันคุณภาพการศึกษา พ.ศ.2553
2. ประกาศคณะกรรมการประกันคุณภาพภายในระดับอุดมศึกษา เรื่อง หลักเกณฑ์และแนวปฏิบัติเกี่ยวกับการประกันคุณภาพภายใน ระดับอุดมศึกษา พ.ศ.2557
3. เกณฑ์คุณภาพการศึกษาเพื่อการดำเนินการที่เป็นเลิศ 2558 – 2561
4. Baldrige Excellence Framework (Education), available at:  
[http://www.nist.gov/baldrige/publications/education\\_criteria.cfm](http://www.nist.gov/baldrige/publications/education_criteria.cfm)
5. AUN-QA publications, available at: <http://www.aunsec.org/publications.php>